

POZDNĚ STŘEDOVĚKÝ A RANĚ NOVOVĚKÝ SOUBOR KERAMIKY Z CHRUDIMI

Příspěvek k poznání nastupující novověké
keramické produkce

Jan MUSIL

Ve starším sbírkovém fondu Regionálního muzea v Chrudimi se nalézá menší soubor keramiky a zlomků kachlů, který s určitostí pochází z historického jádra města Chrudimi. Další bližší nálezové okolnosti nám bohužel chybějí. Vzhledem k tomu, že obsahuje celé nádoby a poměrně velká torza¹⁾ soudím, že musel pocházet z jímky nebo odpadní jámy, čemuž nasvědčují postdepoziční stopy na některých nádobách.²⁾ Ačkoliv tento soubor nálezů obsahuje velmi zajímavé keramické tvary (korbel s rozšířenou patkou zdobenou promačkáváním, miniaturní nádoby, pokličky s límcem), nebyla mu doposud věnována náležitá pozornost. Předmětem předkládané studie je vyhodnocení tohoto poměrně kvalitního souboru unikátních pozdně středověkých a raně novověkých nádob a jeho zařazení do širších souvislostí.

Katalog nálezů

1) Inv. č. A 2305. Světle hnědý až okrový hrnec s uchem a s ovaleným okrajem. Část okraje odlomena. Doplněno sádrrou. Páskové prožlabené

1) Soubor obsahuje 9 celých nádob, 4 torza a 5 fragmentů keramiky a kachlů. Soubor byl poprvé publikován v katalogu sbírek z pera J. Frolíka – FROLÍK, J.: *Archeologické nálezy Chrudimsko /Chrudim/*. Chrudim 1981, zejm. str. 32–33. Kachle byly publikovány později in: FROLÍK, J.: *Kachle Chrudimska*. Sbírkový katalog Regionálního muzea v Chrudimi. Chrudim 2003, str. 26–27.

2) U inv. č. A 2306, A 2312, A 2313 a A2318 byly zjištěny stopy hladiny vody obohacené o organické složky a zasintrování, které mohlo vzniknout pouze ve fekální jímce. Pozn. aut.

ucho vyrůstá přímo z okraje na plece. V podhrdlí je hrnec zdoben výraznou rýhovou šroubovicí. Na plecích se nalézá kapka světle hnědé transparentní glazury. Na spodku těla se nalézá šikmá rýha/otisk provedená ještě před výpalem, pravděpodobně kaz vzniklý v procesu vysoušení výrobku. Opticky tvrdý oxidační výpal, vytáčení, dno odříznuto strunou. Uvnitř stopy po výplni fekální jímky. Rozměry: výška 124 mm, průměr okraje 101 mm, maximální průměr výduti 87 mm, průměr dna 63 mm, šířka ucha 18 mm, hmotnost 234 g. Obr. 3:1.

2) Inv. č. A 2306. Světle hnědý až okrový džbánek s nálevkovitě rozevřeným okrajem v podobě okruží. Zdobeno vývalkovou šroubovicí a jednou vodorovnou rýhou na rozhraní hrdla a plecí. Páskové prožlabené ucho vyrůstá z podhrdlí na plece. Oxidační výpal, vytáčení, dno odříznuto strunou. Asi 1/3 horní části odlomena. Doplněno sádrou. Rozměry: výška 148 mm, průměr okraje 105 mm, maximální průměr výduti 93 mm, průměr dna 57 mm, šířka ucha 20 mm, hmotnost 254 g. Obr. 2:1.

3) Inv. č. A 2307. Miniaturní světle hnědý a hnědě oranžový nezdobený hrneček. Po uchu zůstala jen jizva v místě horního nasazení a kořen dolního nasazení. Stejně tak chybí i menší část okraje. Do těla nádoby byl sekundárně proražen otvor, pravděpodobně stopa po starší muzejní adjustaci. Oxidační výpal, vytáčení, dno odříznuto strunou. Rozměry: výška 67 mm, průměr okraje 75 mm, maximální průměr výduti 76 mm, průměr dna 54 mm, hmotnost 130 g. Obr. 4:1.

4) Inv. č. A 2308. Světle hnědočervené torzo spodní části miniaturní nádoby s uchem. Okraj s horním nasazením ucha odlomen. Spleno. Zdobeno oběžnou šroubovicí. Jemné keramické těsto. Oxidační výpal, vytáčení, dno odříznuto strunou. Rozměry: maximální dochovaná výška 56 mm, maximální průměr výduti 61 mm, průměr dna 38 mm, hmotnost 48 g. Obr. 4:3.

5) Inv. č. A 2309. Světle hnědé až okrové torzo spodní části korbele /?/. Celá horní část s okrajem a horním nasazením ucha je odlomena, zachoval se jen kořen spodního nasazení ucha. Spleno a částečně doplněno. Nožka zdobena lalokovitým promačkáváním. Tělo válcovitého tvaru je složitě profilováno 3 zachovalými plastickými lištami. Spodní lišta je jako jediná nezdobená. Prostřední a horní je zdobena pásy radélka složeného z malých nepravidelných rhombů, obdélníčků a čtverečků. Horní lišta nese 2 a střední 3 pásy radélka. Oxidační výpal se sendvičovým efektem, makroskopické ostřívo (malé drcené ostrohranné kamínky), vytáčení, dno odříznuto strunou (lastura). Rozměry: maximální dochovaná výška 120 mm, maximální průměr výduti 91 mm, průměr dna 81 mm, šířka ucha 23 mm, hmotnost 248 mm. Obr. 3:2.

6) Inv. č. A 2310. Světle hnědá až okrová poklička s límcem. Okraj silně oštípaný. Uvnitř i vně stopy bílého malování. Oxidační výpal, vytáčení, knoflík byl odříznutý strunou. Rozměry: výška 45 mm, průměr okraje 40 mm, maximální průměr 65 mm, hmotnost 44 g. Obr. 1:4.

7) Inv. č. A 2311. Horní část světle červenohnědé vrchlíkovité pokličky. Okraj je kompletně oštípaný. Na nepravidelném knoflíku je dochován otisk dřevěné desky. Hrubší povrch, zběžnější provedení. Oxidační výpal, obtáčení (?). Rozměry: maximální dochovaná výška 75 mm, maximální dochovaná šířka 138 mm, hmotnost 248 g. Obr. 1:1.

8) Inv. č. A 2312 a A 2318. Hnědošedé, šedohnědé, šedobílé a hnědočervené, uvnitř hnědé a hnědošedé torzo hrnku s prožlabeným páskovým uchem, které vyrůstá přímo z okraje na plece. Okraj je ovalený. Nádoba je v podhrdlí zdobena výraznou hustou oběžnou šroubovicí. Na těle zachována kapka tmavě hnědé transparentní glazury. Spleno. Očazeno. Oxidační výpal, vytáčení, struna, jemný keramický materiál. Rozměry: průměr okraje výška 107 mm, 109 mm, průměr dna 75 mm, šířka ucha 18 mm, hmotnost 184 g. Obr. 2:2.

9) Inv. č. A 2313. Spodní část nádoby, patrně džbánu nebo hrnku, černé a černošedé barvy. Na lomu černý. Redukční výpal, makroskopické písčité ostřívo. Dno je odsazeno. Povrch nádoby uvnitř je znatelně zasin-trovaný. Tělo nádoby je zdobeno oběžnou šroubovicí provedenou pomocí hřebenovitého nástroje. Dno je silně otřelé, takže nelze jednoznačně určit technologii výroby. Rozměry: maximální dochovaná výška 57 mm, průměr dna 54 mm, hmotnost 78 g. Obr. 4:4.

10) Inv. č. A 2314. Okrová a světle hnědá miniaturní konvička s páskovým uchem a trubicovitou výlevkou, jejíž osa je kolmá k ose ucha. Okraj je kuželovitě seříznutý, páskové prožlabené ucho vyrůstá přímo z okraje na plece. V podhrdlí je nádobka zdobena dvěma vodorovnými rovnoběžnými rýhami. Část trubicovité výlevky je odlomena. Oxidační výpal, vytáčení, dno odříznuto strunou. Spleno. Rozměry: výška 75 mm, průměr okraje 40 mm, průměr maximální výduti 73 mm, průměr dna 47 mm, šířka ucha 16 mm, hmotnost 122 g. Obr. 4:2.

11) Inv. č. A 2315. Světle okrová poklička s límcem. Okraj mírně oštípaný. Oxidační výpal, vytáčení, knoflík odříznut strunou a poté byl dotvarován volně v ruce. Rozměry: výška 45 mm, průměr okraje 54 mm, maximální průměr 86 mm, hmotnost 76 g. Obr. 1:2.

12) Inv. č. A 2316. Světle okrová poklička s límcem. Oxidační výpal, vytáčení, knoflík odříznut strunou. Na knoflíku jsou doloženy stopy chybného odříznutí. Rozměry: výška 47 mm, průměr okraje 43 mm, maximální průměr 68 mm, hmotnost 58 g. Obr. 1:3.

13) Inv. č. A 2317. Světle okrová poklička s límcem. Na vnější straně jsou kapky tmavě hnědé transparentní glazury. Oxidační výpal, vytáčení, knoflík odříznut strunou. Rozměry: výška 39 mm, průměr okraje 33 mm, maximální průměr 60 mm, hmotnost 46 g. Obr. 1:5.

14) Inv. č. A 2319. Okrově béžové téměř uzavřené držadlo trojnožky. Držadlo bylo pro lepší úchop zdrsнено 3 vývalky. Trojnožka byla uvnitř opatřena tmavě zelenou transparentní glazurou. Střep je na lomu bělobéžový. Místy očazeno. Oxidační výpal, makroskopické ostřívo, vytáčení. Rozměry: maximální dochovaná délka 122 mm, průměr držadla 36 mm, hmotnost 122 g. Obr. 5:4.

15) Inv. č. A 2320. Černošedý až černý zlomek nožky z trojnožky. Silně očazeno. Nožka je zakončena volutou. Na těle jsou tři jemné souběžné rýhy v podélné ose nožky. Rozměry: maximální dochovaná délka 58 mm, hmotnost 38 g. Obr. 5:3.

16) Inv. č. A 2321. Šedobéžový zlomek z trojnožky. Dochována jedna prostá nožka a torzo nasazení držadla. Trojnožka byla uvnitř opatřena tmavě zelenou transparentní glazurou. Střep je silně omletý, způsob abraze povrchu naznačuje, že předmět byl delší dobu vystaven účinkům vodního prostředí. Střep na lomu šedobéžový. Oxidační výpal, makroskopické ostřívo (písek, póry), vytáčení. Rozměry: maximální dochovaná výška 80 mm, průměr držadla 38 mm, hmotnost 106 g. Obr. 5:2.

17) Inv. č. A 2322 a 4460. Dolní okraj a pravý dolní roh základního řádkového komorového kachle s trojlaločnatou šípatkou, dochován zbytek nápisové pásky v majuskule „...NSSTINANA...“. Režný. Barva povrchu je světle hnědá, hnědá, tmavě hnědá, šedohnědá. Na zadní straně dochováno prstování a hlazení. Fragmenty nenesou na zadní straně stopy očazení. Slepno. Rozměry: maximální šířka 148 mm, maximální výška 97 mm, maximální hloubka 39 mm, hmotnost 222 g. Obr. 5:1.

Soubor lze rozdělit do 5 základních technologických skupin, které zároveň mají i chronologický význam:

1. Redukčně pálené keramické zboží černošedé barvy povrchu, na lomu je patrné makroskopické písčité ostřívo. Poměrně hrubý povrch je zdobený pomocí oběžné šroubovice provedené hřebenovitým nástrojem. Zdali bylo zboží vytáčeno nebo obtáčeno nelze spolehlivě rozhodnout. Datování: 15. století³⁾ (A 2313, obr. 4:4).

3) Analogické tvary byly nalezeny při záchranném archeologickém výzkumu při stavbě obchodního a bytového centra Balustráda v Hradební

2. Oxidačně pálené keramické zboží okrové až oranžové barvy povrchu, na lomu je patrný sendvičový efekt, poměrně hrubé makroskopické ostřívo /ostrohranné kamínky/, jemný kožovitý přetah. Vytáčení na hrnčířském kruhu, dno odřezáváno strunou. Datování: 15. století. (A 2309, obr. 3:2)

3. Oxidačně pálené keramické zboží hnědobéžové a hnědé barvy povrchu, makroskopické písčité ostřívo. Kachle. Datování: konec 15. – 1. třetina 16. století. (A 2322 a A 4460; obr. 5:1)

4. Oxidačně pálené keramické zboží okrové až oranžové barvy povrchu. Mikroskopické ostřívo. Vytáčeno na rychlém hrnčířském kruhu, dna odřezávány strunou. Zboží typu Husova ulice. Datování: přelom 15./16. století – polovina 16. století (obr. 2, 3:1, 4:1–3).

5. Oxidačně pálené zboží béžové až béžově oranžové barvy povrchu, na lomu šedobéžové, porézní, písčité makroskopické ostřívo. Stopy po tmavě zelené transparentní glazuře. Datování: 17.–18. století. (obr. 5:2–4)

Nalezené nádoby lze rozdělit do čtyř základních skupin:

1. *ploché nádoby,*
2. *duté nádoby,*
3. *miniaturní nádobky*
4. *kachle*

1. *ploché nádoby (obr. 1)*

Kategorii plochého nádobí zaujímají pokličky, a to dvou hlavních typů – pokličky s límcem (obr. 1:2–5)⁴⁾ a pokličky vrchlíkovitého tvaru (obr. 1:1).

První typ prezentují tvary s mírně zešíkmenými stěnami a zvýšeným středem, v němž je umístěn knoflík prostého tvaru.⁵⁾ Tyto pokličky zatím nemají v nálezech na území okresu Chrudim žádnou analogii. Nejbližší analogií jsou nálezy z novověkého smetiště ve Strachotíně (lokality 3A a 3), prozkoumaného Jiřím Pajerem v letech 1983–1984. Podle autora⁶⁾ byly

ulici v Chrudimi v jímce 973, zejm. při bázi vrstvy C1/145. Zde byly mimo režných redukčně vypalovaných nádob nalezeny i shodně provedené glazované exempláře. Základní informace o výzkumu viz FROLÍK, J. – MUSIL, J. 2007: *Záchranné archeologické výzkumy v Chrudimi v roce 2006*, Zprávy České archeologické společnosti, suppl. 68, 46–47.

4) Srov. SKLENÁŘ, K.: *Archeologický slovník – část 3. Keramika a sklo*. Praha 1998, s. 9. Oproti tomu J. Pajer (PAJER, J.: *Novokřtěnské fajánse ze Strachotína*. Mikulov 2001, s. 51) užívá termínu poklička s vnitřním žebrem.

5) Tvar knoflíku vychází z místní hrnčířské produkce. Srov. PAJER, J.: *Novokřtěnské fajánse ...*, obr. 27. Cit. v pozn. 4.

6) Tamtéž, s. 121.

tyto pokličky funkčně spojeny s kulovitými džbány, k čemuž autora vede nález miniaturní zobrazující kulovitý džbán s touto pokličkou.⁷⁾ Pro naše poměry (uvědomíme-li si absenci těchto keramických tvarů v chrudimském materiálu) budeme muset uvažovat o funkčním spojení s jiným typem keramických tvarů. Přímo se nabízí spojení s lékárenskými nebo alchymistickými nádobkami. Jiří Pajer⁸⁾ datuje fungování smetiště na lokalitě 3A a 3 mezi léta 1588 až 1622. Spodní hranici tohoto intervalu představuje nález zlaté mince z roku 1588 a horní hranici mísa s letopočtem 1622. Podobně je interpretován fragment pokličky s límcem ze zásypu sklepa z domu zbrojního písaře na Pražském hradě.⁹⁾ Tento sklep byl patrně zasypán ve 2. polovině 16. až na počátku 17. století.¹⁰⁾ Ačkoliv horní vrstvy smetiště vznikaly ještě ve 2. polovině 17. století, výše uvedené nálezy spadají do staršího období. Narozdíl od strachotínských novokřtěneckých výrobků jsou chrudimské pokličky s límcem režné.¹¹⁾ Tento typ pokliček, které se na našem území objevují až v novověku, se v západní Evropě běžně objevuje již ve 13. století.¹²⁾

Druhý typ představuje tvar odvozený z vrchlíku koule, který přecházel patrně téměř do vodorovně vytaženého okraje, který se ale v našem případě nezachoval. Kompletní analogické pokličky z Chrudimi nalezneme v našem sbírkovém fondu ještě několikrát.¹³⁾ Keramická hmota a způsob provedení výrobku se hlásí do raně novověkého okruhu chrudimského zboží typu Husova ulice,¹⁴⁾ které je datováno do 1. poloviny 16. století.

7) Tamtéž, obr. 49.

8) Tamtéž, s. 18.

9) BLAŽKOVÁ-DUBSKÁ, G.: *House of the armory scribe at Prague castle*. In: *Studies in Post-Medieval Archaeology* 2. Praha 2007, s. 19, Fig. 10:9.

10) Tamtéž, s. 38.

11) Výjimku tvoří kapky glazury na jednom exempláři. Viz výše. Pozn. aut.

12) Objevuje se např. v produkci siegburských dílen, zejm. poklička z Kolína n. Rýnem inv. č. RM 1927/2428.1 RBA/L10 598/1 – in: WIRTH, S.: *Mittelalterlich Gefäßkeramik*. Die Bestände des Kölnischen Stadt Museums. Köln 1990. Pro pokličky tohoto typu datované do pozdně středověkého období srov. např. THOMA, W.: *Die archäologischen Ausgrabungen im Umfeld des Rathauses von Penig*, Arbeits- und Forschungsberichte zur Sächsischen Bodendenkmalpflege, 2001, 43, Abb. 37: 4, 5 a 15.

13) Srov. FROLÍK, J.: *Archeologické nálezy Chrudimsko /Chrudim/*. Chrudim 1981, s. 31, obr. 41; FROLÍK, J. – SIGL, J.: *Soubor pozdně středověké keramiky z Chrudimi – Husovy ulice*. – A group of late mediaeval pottery from the town Chrudim /Husova street/. In: *Studies in postmediaeval archaeology* 1. Praha 1990, obr. 7.

14) FROLÍK, J. – SIGL, J.: *Soubor pozdně středověké keramiky ...*, s. 269–284. Cit. v pozn. 13.

2. duté nádoby

Kategorii dutého nádobí náleží zejména hrnce, džbánky s okrajem v podobě okruží a torzo bohatě zdobeného poháru s rozšířenou patkou zdobenou prstováním. Nejstarší složkou souboru jsou nádoby A 2313 a A 2309. Zatímco torzo spodní části nádoby A 2313 je poměrně běžně zastoupené v chrudimské keramické produkci 15. století (obr. 4:4), torzo poháru A 2309 (obr. 3:1) sice po stránce technologické také spadá do místní hrnčířské produkce, ale jeho výzdobné vzory je nutno hledat mimo naše území. Jedním z nejmarkantnějších rysů tohoto poháru je rozšířená patka zdobená prstováním. V německé literatuře je tento výzdobný prvek označován jako tzv. Wellenfuß. Ta se začíná objevovat již mezi lety 1200–1230 v produkci siegburských dílen, zejména u džbánů.¹⁵⁾ Proto bývá považována za jeden ze znaků siegburské keramické produkce. Patrně ještě během 13. století dochází k recepci tohoto výzdobného prvku přes Dolní Sasko.¹⁶⁾ Okolo roku 1300 bývá tato prstovaná patka aplikována nejen na džbánky, ale i na kónických pohárech, na hrncích a na tzv. Scheuerech.¹⁷⁾ Na konci 14. století úspěšně imitují prstované patky také saská centra, zejména dílny ve Waldenburgu.¹⁸⁾ V 16. století dochází k útlumu výroby a do třicetileté

15) Srov. STEPHAN, H. G.: *The development and production of medieval stoneware in Germany*. In: DAVEY, P. – HODGES, R. (eds.): *Ceramics and trade. The production of later medieval pottery in north-west Europe*. Sheffield 1983, Fig. 8.2.

16) Např. v Bengerode v letech 1230–1250 – tamtéž, Fig. 8.6.

17) Tamtéž, Fig. 8.7. Scheuer je hrnek s jedním vertikálním či horizontálním ouškem, s kulovitým tělem, válcovitým hrdlem a okrajem v podobě okruží. Dno přechází do výrazné patky. Býval doplněn víčkem nebo pokličkou. Dostupná literatura shrnuta in: DRDA, M. – KRAJÍČ, R.: *Tzv. Husův hrneček – originál nebo dokonalý padělek?* In: DRDA, M. – HOLEČEK, F. J. – VYBÍRAL, Z. (eds.): *Jan Hus na přelomu tisíciletí. Mezinárodní rozprava o českém reformátoru 15. století a o jeho recepci na prahu třetího milénia. Papežská lateránská univerzita Řím, 15.–18. prosince 1999. Husitský Tábor. Supplementum 1. Tábor 2001, s. 521–537.*

18) Srov. HOFFMANN, Y. 1995: *Waldenburger Steinzeug des 14. Jahrhunderts*, Forschungen zu Baugeschichte und Archäologie. Veröffentlichungen der unteren Denkmalschutzbehörde Mittweida, 1995, 5, s. 76–81; k saské kamenině nejnověji – SCHEIDEMANTEL, D. – SCHIFER, T.: *Waldenburger Steizeug*. Archäologie und Naturwissenschaften. Dresden 2005, s. 13–19 – zde další literatura a shrnutí starších názorů. Z našich zemí srov. např. zlomky z tzv. Jakobakanne okruhu waldenburské kameniny z hradu Rokštejn – in: MĚŘÍNSKÝ, Z. – PLÁČEK, M.: *Rokštejn – středověký hrad na Jihlavsku*. Brno – Brtnice 1989, 62, obr. 12; Srov. JÍLEK, J.: *Středověká kamenina v moravských nálezech*, nepublikovaný rkp. 2. seminární práce, ulož. Ústav archeologie a muzeologie Filosofické fakulty Masarykovy univerzity v Brně.

války prakticky zaniká.¹⁹⁾ Pro waldenburskou kameninu je rovněž typické užití dvou pásů radélka složeného z malých pravidelných čtverečků, obdélníčků, lichoběžníčků a rhombů.²⁰⁾ Na základě těchto skutečností se domnívám, že chrudimský hrnčíř pod vlivem waldenburské keramické produkce zhotovil výše zmiňovaný pohár zdobený kombinací radélka a mačkané patky někdy v průběhu 15. století.

Světlý oxidačně vypálený džbánek a dva hrnce s uchem (obr. 2, 3:1) vycházejí z místní keramické produkce. Tvarově i technologicky náleží k raně novověkému zboží typu Husova ulice, které můžeme datovat do 1. poloviny 16. století.²¹⁾

Poslední kategorií dutého nádobí jsou zlomky náležející třem jedincům novověkých trojnožek. Na základě utváření držadla a technologie lze tyto zlomky datovat do 17.–18. století (obr. 5:2–4).

3. *miniaturní nádoby*

Další kategorií jsou miniaturní nádoby a jejich torza. Miniaturní nádoby se vyskytují ve velmi širokém časovém rozmezí od pravěku po novověk po celém světě. Toto obrovské časové a prostorové rozmezí vylučuje vytvoření generalizující interpretace tohoto fenoménu, i když se o to pokoušelo v minulosti mnoho badatelů.²²⁾ Miniaturní nádoby mohly sloužit jako obal pro cenné tekutiny²³⁾ a masti, jako dekorační předměty, nebo jako symbolické předměty hrající svou roli v rozličných náboženských představách²⁴⁾ a v neposlední řadě část z těchto nádobek zcela jistě sloužila

Brno 2005, obr. 1. Děkuji tímto kolegovi J. Jílkovi z VČM v Pardubicích za laskavé zapůjčení této práce.

19) HOFFMANN, Y.: *Waldenburger Steinzeug ...*, s. 84–87. SCHEIDEMANTEL, D. – SCHIFER, T.: *Waldenburger Steizeug ...*, s. 164–165. Cit. v pozn. 18; srov. HORSCHIK, J.: *Steinzeug 15. bis 19. Jahrhundert. Von Bürgel bis Muskau. Dresden 1978*, s. 45–104.

20) Srov. STEPHAN, H. G.: *The development ...*, Fig. 8.15:3, 4. Cit. v pozn. 15. HOFFMANN, Y.: *Waldenburger Steinzeug ...*, Abb. 5:2–6; Abb. 6:2–8, Abb. 8; Abb. 9:11, 18, 19, 22. Cit. v pozn. 18. HOFFMANN, Y.: *Anwendungverziertes Steinzeug des 14. Jahrhunderts aus Waldenburg. Ein Beitrag zu Verzierungsförmern an Gefäßkeramik in Sachsen*, KERAMOS, 1997, 156, Abb. 2:1–2, Abb. 3, Abb. 4 – typy kolků 13 a 14.

21) FROLÍK, J. – SIGL, J.: *Souboř ...*, s. 269–284, cit. v pozn. 13.

22) Srov. heslo „Miniaturbeigaben“ – in: EBERT, M.: *Reallexikon der Vorgeschichte*, Band 6. Berlin 1927, s. 194.

23) Voňavky, alkohol, kosmetika apod.

24) Jako plastický příklad může sloužit miniaturní pohřební keramika u lužické kultury. Pozn. aut.

jako dětské hračky.²⁵⁾ Rozhodující roli při interpretaci těchto předmětů je nálezový kontext. V prostoru středověkého města, konkrétně jímky je asi pravděpodobně možné vyloučit interpretaci chrudimských miniatur jako dekoračního a sakrálního předmětu. Pokud by tyto nádoby sloužily na uchovávání kosmetiky popř. jiné ceněné látky, očekávali bychom, že bude nádobka opatřena glazurou proti prosáknutí. V případě dětské hračky nebyla tato úprava potřeba a nádoby pouze vnějškově imitovaly předměty ze světa dospělých. V chrudimském souboru se vyskytují tři miniaturní nádoby – hrneček s odlomeným uchem a jeho torzo a konvička s částečně odlomenou trubkovitou výlevkou. Tyto konvičky nepatří mezi nejčastější archeologické nálezy. Podobně utvářená konvička byla nalezena na Kozím hrádku, narozdíl od chrudimského exempláře se výlevka nachází ve stejné ose s ouškem.²⁶⁾ Analogická nádoba byla nalezena v tzv. hrnčířských dílnách v Čáslavi a je datována na přelom 15. a 16. století.²⁷⁾ Autoři publikace nevyklučují možnost, že jde o dětské šidítko, což je ovšem nepřesné označení.²⁸⁾ Také v tomto případě se výlevka nalézá v jedné ose s ouškem. Miniaturní konvičku lze interpretovat jako tzv. Nahrgefäß, tedy středověkou obdobu kojenecké lahve. Na základě studia morfologie a technologie

25) ANDRASCHKO, F. (ed.): *Ton, Steine, Scherben*. Ausgegraben und erforscht in der Lüneburger Altstadt. Eine Ausstellung der Lüneburger Stadtarchäologie und des deutschen Salzmuseums in Lüneburg. Lüneburg 1996, s. 63; ARNOLDT, K.: *Kinderheit und Gesellschaft in Mittelalter und Renaissance*. Beiträge und Texte zur Geschichte der Kindheit. Paderborn 1982, s. 68, 73; GLÄSER, M.: *Daz kint spielte und was fro*. Spielen vom Mittelalter bis heute. Lübeck 1995, s. 35; LOFFL-HAAG, E.: *Hört Ihr die Kinder lachen? Zur Kinderheit im Spätmittelalter*. Pfaffenweiler 1991, s. 100; RICHE, P. – ALEXANDRE-BIDON, D.: *L'enfance au moyen age*. Paris 1995, s. 13.

26) NEKUDA, V. – REICHERTOVÁ, K.: *Středověká keramika v Čechách a na Moravě*. Brno 1968, tab. XXVII:4.

27) FROLÍK, J. – HAZLBAUER, Z. – CHARVÁT, P. – ŠUMBEROVÁ, R. – TOMÁŠEK, M.: *Čáslav – místo pro život*. Svědectví archeologie. – Čáslav – Die Städte für das Leben. Aussagen der Archäologie – Čáslav – A place for Living. The Testimony that Archeology gives. Čáslav 1999, č. kat. 274, s. 48.

28) Tento tvar vychází z antického biberonu. V Německu byly tyto nádoby ve středověku vyráběny již od 12. století z běžné hrnčiny, od 14. století i z kame-niny. Německými kolegy jsou nazývány jako Nahrgefäß. V online databázi projektu „Rheinische Keramik“ bylo publikováno 12 těchto miniaturních konviček ze sbírek Keramikmuseum Frechen a Töpfereimuseum Langerwehe (datace 1100–1500). U naprosté většiny těchto porýnských konviček byla osa nálevky situována kolmo na osu ouška podobně jako u chrudimského exempláře. Online databáze projektu Rheinische Keramik im Internet ([cit. 4. 12. 2008] <http://www.rheinische-keramik.de/datenbank/profi_suche.php>). Pozn. aut.

výroby lze soudit, že miniatury nalezené v Chrudimi představují místní hrnčířskou produkci.²⁹⁾

4. kachle

Kachel A 2322 a A 4460 (obr. 5:1) je možno na základě rozboru souboru kachlů z hromadného nálezu z Chrudimi – Podfortenské ulice v roce 1926 interpretovat jako kachel s heraldickým motivem.³⁰⁾ Na čelní vyhřívací stěně byl znázorněn štítek se zubří hlavou, obkroužený nápisovou páskou v gotické majuskule: „VILIM Z PERNSSTINA NA /HELFENSST/INIE“. Vilém z Pernštejna užíval tohoto predikátu v letech 1475–1521,³¹⁾ přikloníme-li se k názoru, že byly kachle vyráběny ještě za jeho života, bylo by to jedno z nejstarších datovaných užití na kachli.³²⁾ Samotné kamnové těleso muselo fungovat delší dobu než běžná užitková hrnčina. Kachel musel být deponován někdy okolo poloviny 16. století.

Shrňme-li si poznatky týkající se datování jednotlivých částí souboru, máme před sebou poměrně široký interval od 15. po 18. století. Odmyslíme-li si tři zlomky z trojnožek, které jsou datovány do 17.–18. století, leží těžiště výskytu většiny nálezů na přelomu 15. a 16. století, tedy v době nástupu raně novověkého zboží typu Husova ulice. Soubor musel být původně uložen v jímce nebo odpadní jámě, což dokládá výskyt celých nádob a jejich torz a stopy zasintrování na některých nádobách. Patrně někdy na sklonku 19. a počátku 20. století byl tento soubor vykopán při zvýšené stavební aktivitě v městském jádru a dostal se do sbírek tehdejšího muzea. Bohužel tehdejší vágní popis v přírůstkových knihách dnes vylučuje přesnou identifikaci místa nálezu. I přes nedostatek nálezových okolností jde o zajímavý soubor místní pozdně středověké a raně novověké keramiky, ve kterém se projevují vlivy zahraniční keramické produkce (zvlněná patka, pokličky s límcem, miniaturní konvička).

29) Analogickou k okruhu zboží typu Husova ulice, srov. FROLÍK, J. – SIGL, J.: *Soubor* (viz. pozn. č. 13).

30) FROLÍK, J.: *Kachle Chrudimska*. Sbírký Regionálního muzea v Chrudimi. Chrudim 2003, č. kat. 28, s. 26–27.

31) Srov. VOREL, P.: *Páni z Pernštejna*. Vzestup a pád rodu zubří hlavy v dějinách Čech a Moravy. Praha 1999, s. 75.

32) FROLÍK, J.: *Kachle*, s. 10.

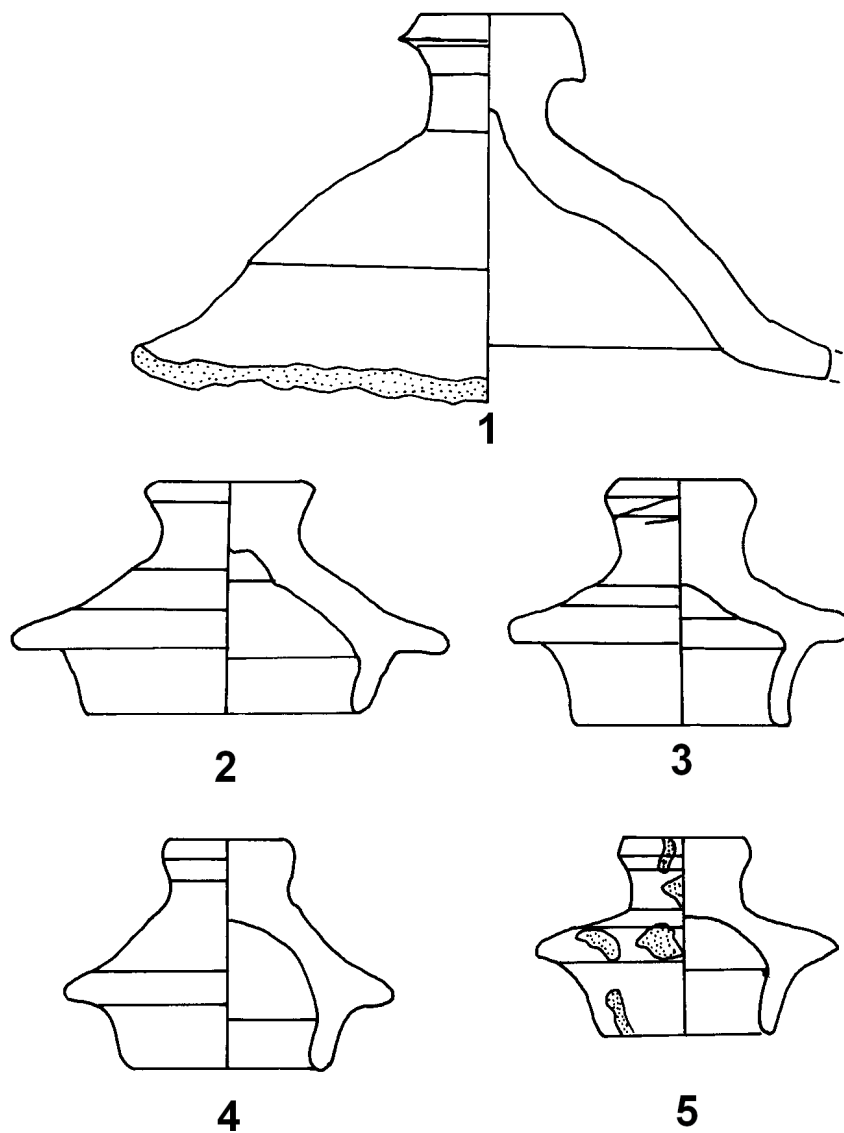

Obr. 1 – Pokličky. 1) A 2311; 2) A 2315; 3) A 2316; 4) A 2310; 5) A 2317.

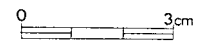
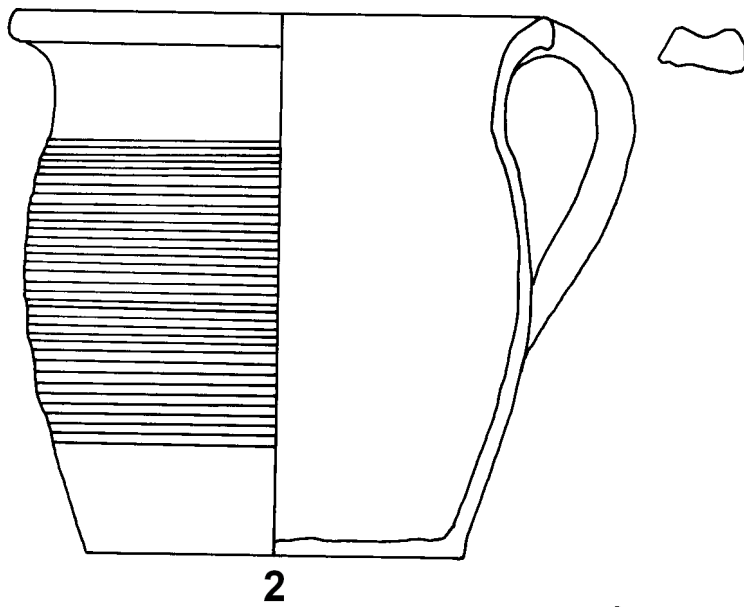
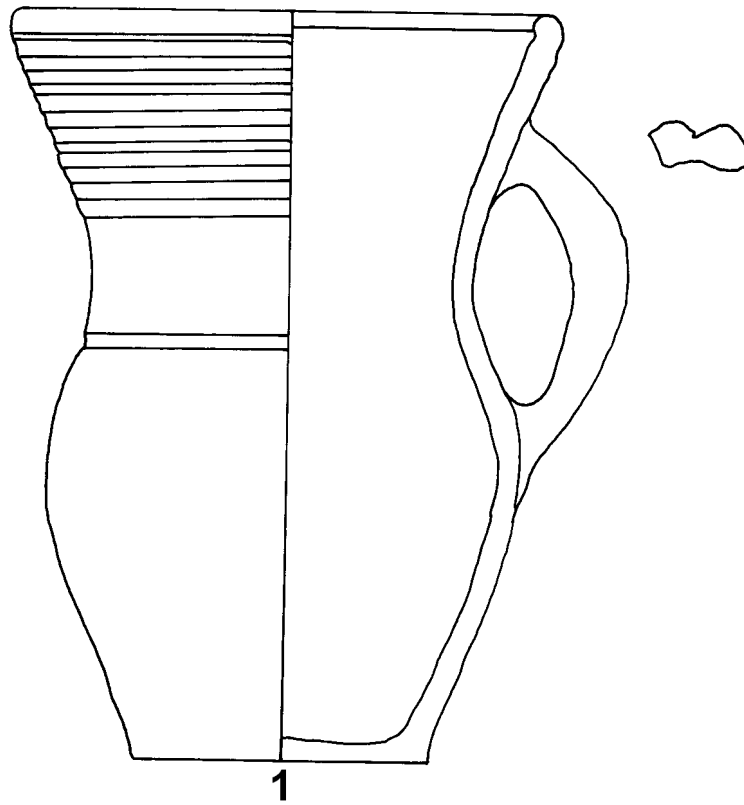

Obr. 2 – 1) A 2306; 2) A 2312 a A 2318.

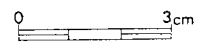
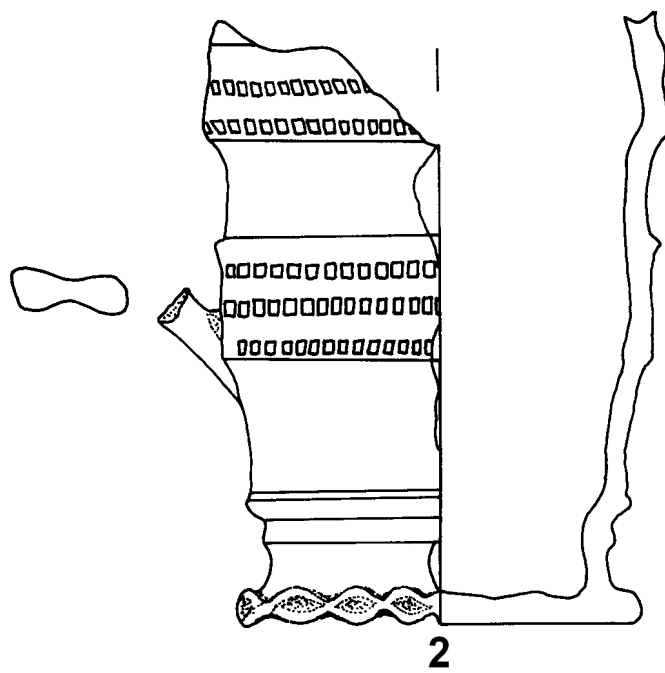
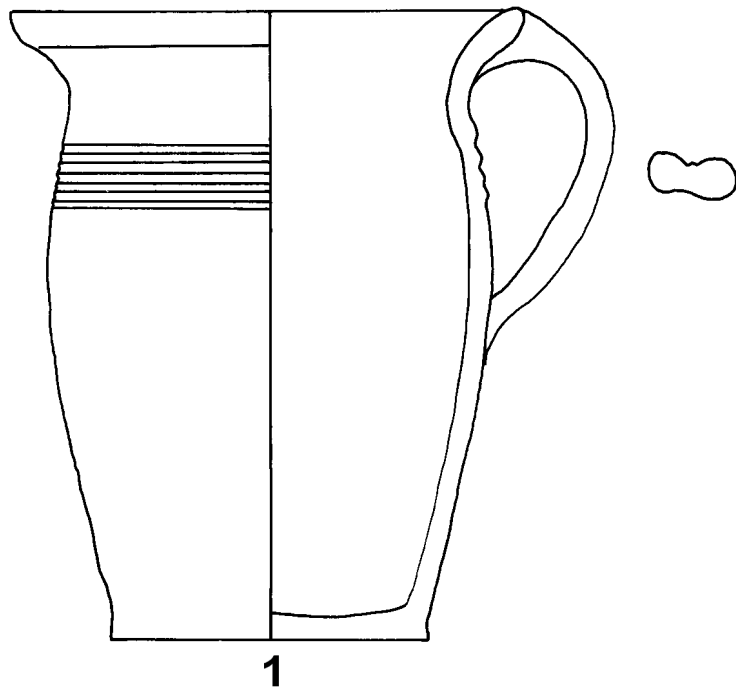

Obr. 3 – 1) A 2305; 2) A 2309.

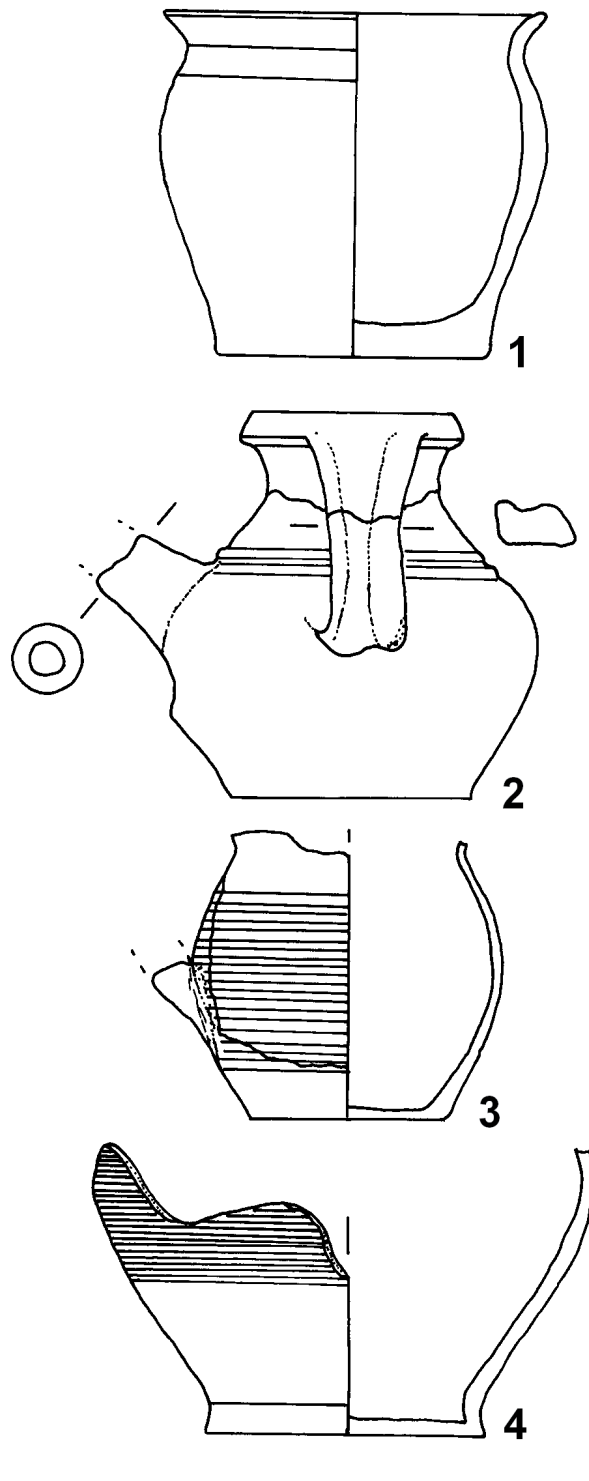

Obr. 4 – 1) A 2307; 2) A 2314; 3) A 2308; 4) A 2313.

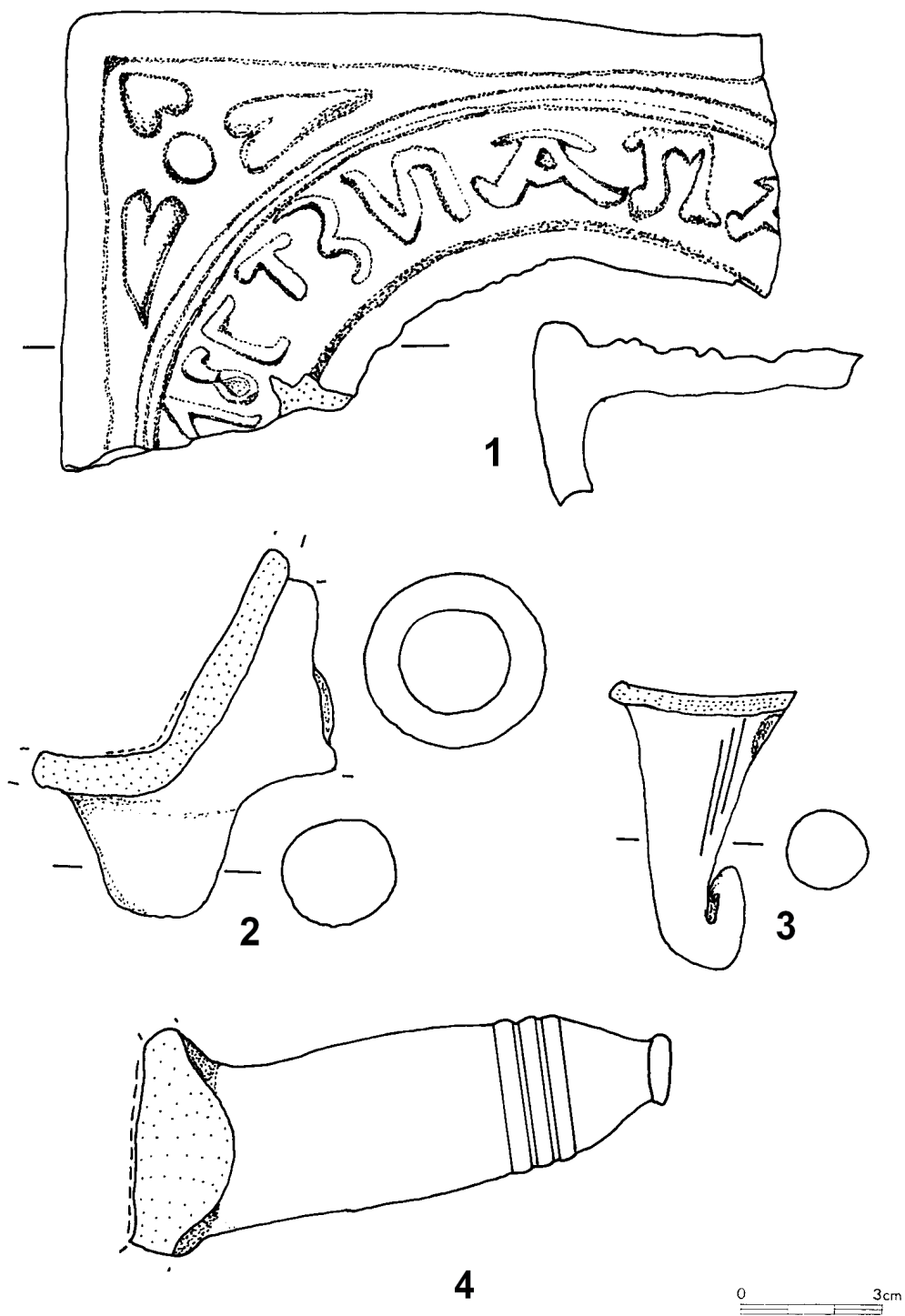

Obr. 5 – 1) Zlomky kachle. A 2322 a A 4460; 2) A 2321; 3) A 2320; 4) A 2319.

LATE MEDIEVAL AND EARLY MODERN CERAMICS FROM CHRUDIM

Contribution to the knowledge of emerging modern ceramic production

The older collection of the Regional Museum in Chrudim contains a small set of ceramic tiles and fragments known to come from the historic centre of the town of Chrudim. Unfortunately, we are lacking many details concerning their discovery. Though this collection of finds includes very interesting ceramic shapes (a pitcher with a wide base with decorative indentations, miniature pots, lids with necks) not enough attention has been paid to it. To summarise the results of dating tests carried out on parts of the collection, we have a fairly wide interval between the 15th and 18th centuries. If we take three fragments of the three-legged stools dated back to the 17th-18th centuries, the central point appears of the majority appears to be from the turn of the 15th and 16th centuries, around the time of the emergence of early modern goods of Husova ulice type. The collection must have originally been deposited in a sump or a waste pit, as demonstrated by the presence of intact vessels and the sintered bodies and feet of several containers. This collection was probably uncovered around the end of the 19th and beginning of the 20th centuries because of intense building activities in the town centre, and were taken to the museum then. Unfortunately, the vague descriptions given by the catalogues at the time make it hard to identify a precise location for the finds today. Despite the lack of information on the discovery circumstances, it is nevertheless an interesting collection of local late medieval and early modern ceramics, which reflect the influences of foreign ceramic production (curved base, lids with necks, miniature containers).