

## PŘÍSPĚVEK K NEOLITICKÉMU OSÍDLENÍ V KATASTRU LIBIŠAN (OKR. PARDUBICE)

Pavel BURGERT – František KAŠPÁREK

Předložená práce<sup>1)</sup> byla vypracována na základě materiálu z několika záchranných výzkumů, které v minutých letech proběhly při stavbě rodinných domů v katastru výše zmíněné obce. Roztříštěnost odkrytých ploch i nestejná úroveň dokumentace umožnily autorům vypracovat pouze orientační přehled neolitického osídlení s použitím keramického materiálu. Tato práce je pouze dílčí součástí dlouhodobě zamýšleného výzkumu neolitického osídlení Pardubicka.

### 1. Přírodní prostředí

V místě s největším výskytem archeologických nálezů probíhá vrs-  
tevnice s hodnotou 230 m n. m. Ve vzdálenosti přibližně 150 m protéká  
bezejmenný potok, který ústí do Opatovického kanálu, který se vlévá do  
Labe [tab.1]. Tuto bezejmennou vodoteč je možné ztotožnit s potůčkem  
Rajským, o níž informuje F. K. Rosůlek: “*Katastrem libišanským protéká  
Rajský potůček, pramenící ze studánky v Praskačce*“.<sup>2)</sup> Je pravděpodobné,  
že výše uvedený tok mohl před regulací rovněž ústít do řeky Labe.

Lokalita Libišany je situována do Královéhradecké kotliny, která  
představuje severní část Pardubické kotliny. Královéhradecká kotlina je  
charakteristická rovinným terénem, který je především tvořen ze střed-  
pleistocenních a mladopleistocenních říčních teras a údolních niv Labe a  
přítoků. Geomorfologickou skladbu výše zmíněné kotliny dále doplňují  
sprašové pokryvy či závěje, místy s pokryvy a přesypy navátých písků<sup>3)</sup>  
[tab.2].

1) Za poskytnutí části dokumentace a materiálu autoři děkují Mgr. Janu Jíl-  
kovi z Východočeského muzea v Pardubicích. Za odborné připomínky při zpra-  
cování keramického materiálu jsou autoři zavázáni PhDr. Vítu Vokolkovi.

2) ROSŮLEK, F. K.: *Pardubicko-Holicko-Přeloučsko*, III/2 Pardubice  
1925, s. 377.

3) DEMEK, J. a kol.: *Hory a nížiny*. Praha 1987, s. 295.

Sledovaná oblast Libišan spadá podle geobotanických map do úzce prostorově vymezené enklávy slatinišť. Další podobnou enklávu v bližším okolí nalézáme mezi Křiční, Stéblovou, Dolany a Bohdančí.<sup>4)</sup> V současnosti se lokalita nalézá v oblasti hnědozemních středoevropských půd s místními ostrůvky rašeliništních půd<sup>5)</sup> s průměrnou roční teplotou nad 8 °C, průměrné roční srážky se dnes pohybují mezi 600 a 650 mm.<sup>6)</sup>

Podle map přirozené potenciální vegetace se území nachází na pomezí území jilmové doubravy (Querc-Ulmetum), rozkládající se v povodí Labe a černýšové dubohabřiny (Melampyro nemorosi – Carpinetum),<sup>7)</sup> dle fyto-geografického členní přínáleží k termofytiku pardubického Polabí.<sup>8)</sup>

## 2. Historie bádání

Zkoumaná lokalita se nachází na archeologicky mimořádně exponovaném katastru. Již na počátku minulého století byly zaznamenány velmi důležité archeologické nálezy. První zprávy o archeologických nálezech v Libišanech pocházejí už z roku 1909.<sup>9)</sup> V části staré pískovny v poloze „Na Průhoně“ bylo v roce 1912 zachyceno slezskoplatěnické sídliště, jednalo se o 14 sídelních jam<sup>10)</sup> [tab. 3:3]. V následujícím roce při těžbě rašeliny byly objeveny nákolní stavby v poloze „Na Bahnách“.<sup>11,12)</sup> Bohatý

4) MIKYŠKA, R. a kol.: *Geobotanická mapa ČSSR 1:200 000*. List M-33-XVI Hradec Králové. Praha 1969.

5) TOMÁŠEK, M.: *Půdní mapa české republiky*. In: Tomášek, M.: *Půdy České republiky*, Praha 2007.

6) VÁLEK, B.: *Půdy východních Čech*. Havlíčkův Brod 1964.

7) NEUHÁUSLOVÁ, Z. a kol.: *Mapa potenciální přirozené vegetace České republiky*. Praha 2001.

8) FALTYŠOVÁ, H., MACKOVČIN, P., SEDLÁČEK, P. a kol.: *Královéhradecko*. In: Mackovčín, P. a Sedláček, M. (eds.): *Chráněná území ČR, svazek V. Agentura ochrany přírody a krajiny ČR a EkoCentrum Brno*, Praha 2002, s. 38.

9) ROSŮLEK, F. K.: *Pardubicko*. Abb. s. 377.

10) PŮLPÁN, F.: *Sídelní jámy u Libišan*. Památky archeologické XXXI. Praha 1919, s. 36.; VOKOLEK, V.: *Nález lengyelské keramiky z Libišan*, Archeologické rozhledy/3 XLVII. Praha 1995, s. 507.

11) O polohách „Na Bahnách“, „Na Průhoně“, nálezu 377 stříbrných mincí a o dalších nálezech podrobněji viz též: VENDL, K. V.: *Soupis uměleckých památek politického okresu pardubicko-holicko-přeloučského*. (II/4. rukopisné dodatky Václava Diviše), s. 202. In: Marešová, J. (ed): *Edice nedokončeného soupisu uměleckých památek politického okresu pardubicko-holicko-přeloučského*. Fontes historiae artium XIII. Praha 2007.

12) SMOLÍK, J.: *Nález mincí v Libišanech*. Památky XVII. Praha 1896–1897, s. 347–350.

inventář, který pomohl datovat stavby, byl tvořen zlomky keramiky, štípanou a broušenou industrií atd. Celý soubor byl určen přibližně do 3. tis. př. Kr.,<sup>13)</sup> podle keramických nálezů lze stavby přesněji přiřadit ke kultuře nálevkovitých pohárů<sup>14)</sup> [tab. 3:5]. V roce 1915 byly obě výše zmíněné lokality podrobněji prozkoumány a zdokumentovány.<sup>15)</sup> Většina pravěkých artefaktů byla především nalézána během těžby rašeliny, která zde měla bohatá ložiska.<sup>16)</sup>

Lokalita Libišany nebyla určitý čas pod archeologickým dohledem, avšak od 80. let 20. století znova nastal zájem o tuto oblast. Už v roce 1983 byla v blízkosti hřbitova nalezena lengyelská keramika, zařaditelná do pozdního horizontu této kultury. Je velmi pravděpodobné, že keramický nález byl součástí hrobové výbavy<sup>17)</sup> [tab. 3:2]. Na konci 80 let bylo provedeno několik systematických povrchových sběrů, které prokázaly v katastru osídlení z doby laténské a slezskoplatěnické.<sup>18)</sup> Také v roce 1990 byl uskutečněn další povrchový průzkum, jímž bylo v poloze „U Křížku“ prokázáno nejstarší osídlení kultury lineární a rovněž i mladší sídliště kultury vypíchané<sup>19)</sup> [tab. 3:4]. Poslední komplexní zpracování nálezů z období popelnicových polí ze zkoumaného území bylo vypracováno V. Vokolkem. Většina archeologických nálezů pocházela se sbírky Fr. Půlpána, další artefakty poskytl prof. Horák, a zbytek keramického inventáře byl doplněn nálezy z povrchových průzkumů v letech 1989–1990.<sup>20)</sup> Celkový soubor

13) PŮLPÁN, F.: *Kolové stavby v Libišanech*. Krajem Pernštýnův IV. Pardubice 1924, s. 141.

14) VOKOLEK, V.: *Pravěk*. In: Šebek, F. (ed.): *Dějiny Pardubic – I díl*. Pardubice 1989, s. 17.; VOKOLEK, V.: *Počátky osídlení východních Čech*. Hradec Králové 1993, s. 28; VOKOLEK, V.: *Katalog sbírky*. Oddělení Prehistorie a protohistorie Národního muzea II. *Nálezy do roku 1913 (neolit a eneolit)*. Praha 2007, s. 50–5.

15) ROSŮLEK, F. K.: *Ročenka muzejního spolku v Pardubicích*. Pardubice 1915–1916, s. 3.

16) VOSYKA, F.: *Ložiska rašelinná u Libišan*. Krajem Perštýnů I, č. 3. Pardubice 1921, s. 40–41.

17) VOKOLEK, V.: *Nález lengyelské keramiky z Libišan*. Archeologické rozhledy/3 XLVII. Praha 1995, s. 506–507.

18) KALFERST, J. – SIGL, J. – VOKOLEK, V.: *Archeologické přírůstky v muzeu východních Čech v Hradci Králové v letech 1990 a 1991*. Zpravodaj muzea v Hradci Králové 18. Hradec Králové 1991–1992, s. 16–17.

19) PAVLŮ, I. – VOKOLEK, V.: *Early linear pottery culture in the East Bohemian region*. Památky archeologické/1 LXXXIII. Praha 1992, s. 51.

20) VOKOLEK, V.: *Sídliště lidu popelnicových polí v Libišanech*. Východočeský sborník historický 7. Pardubice 1998, s. 3.; Kalferst, J. – Sigl, J. – Vokolek, V.: *Archeologické přírůstky*. Abb. s. 16–17.

archeologického materiálu z lokality je doplňován posledním nálezem, který představuje střep z laténské mísy, který byl nalezen za neznámých okolností.<sup>21)</sup> Zmínit lze též dosud nepublikované nálezy paleolitické a mezolitické industrie [tab. 3:1].

Pravěké osídlení v Libišanech je důležitou složkou archeologického dědictví východních Čech a i v budoucnosti bude této lokalitě věnována zvýšená pozornost.<sup>22)</sup>

### 3. Okolnosti výzkumů

Na lokalitě byly provedeny během roku 2008 celkem čtyři záchranné výzkumy různého charakteru [tab. 4].

#### 3.1. Výzkum č. 1 na pozemcích č.p. 838/34; 838/50; 840/2; 840/5 [tab. 5]

Průzkum byl uskutečněn v rámci příkopu pro elektrické vedení pro už stávající halu. Výzkum je rozdělen na dvě části, jelikož určité plochy byly zkoumány v různých časových úsecích a byl zde proveden rozdílný typ skrývky. V první části (část A) byla plocha odkryta na podloží pomocí stroje, který měl hladkou lžici (tzv. svahovka). Plošnou skrývkou byly nalezeny 3 objekty. Ve druhé části (část B) byl proveden výzkum v rámci úzkého výkopu, který byl určen pro inženýrské sítě. Byly zachyceny jen části objektů (dna či profily), jelikož další pokračování v odkryvu neumožňovala samotná stavba. Vzhledem k okolnostem výzkumu ve druhé části byly některé objekty částečně vybrány (objekty 4; 4a; 5; 6; 7; 8; 9; 12) a jiné jen ovzorkovány (objekty 10; 11; 13). Zaměření výzkumu ve druhé fázi provedla firma Michal Kotek prostřednictvím TS.

#### 3. 1. 1. Popis objektů

##### Část A

##### Objekt 1 [tab. 6:A]

**Popis:** nepravidelně kruhový, stěny mírně spadaly k mísovitému dnu

**Vrstvy:** 1. tmavě hnědá kyprá; 2. okrově-světle hnědá, mírně písčitá; 3. okrově-světle hnědá, mírně písčitá

**Rozměry:** délka (podél osy A-B): 80 cm

šířka (kolmo na osu A-B): 88 cm

hloubka (od hrany skrývky): 46 cm

orientace (podél osy A-B): J-S

21) VOKOLEK, V.: *Katalog staré sbírky Oddělení prehistorie a protohistorie Národního muzea*. Fontes Archeologici Pragenses 30. Praha 2004, s. 40.

22) VOKOLEK, V.: *Sídlště*. Abb. s. 11.

**Interpretace:** kúlová jáma

**Nálezy:** uhlíky

Objekt 2 [tab. 6:B]

**Popis:** nepravidelně kruhový, stěny objektu mírně spadaly k mísovitému dnu.

**Vrstvy:** 1. tmavě hnědá kyprá s uhlíky; 2. okrově – světle hnědá, mírně písčitá; 3. okrově – světle hnědá, mírně písčitá

**Rozměry:** délka (podél osy A-B): 66 cm  
šířka (kolmo na osu A-B): 90 cm  
hloubka (od hrany skrývky): 60cm  
orientace (podél osy A-B): J-S

**Interpretace:** kúlová jáma

**Nálezy:** bez nálezů

Objekt 3 [tab. 7]

**Popis:** kruhový, s kolmými stěnami, které spadaly k téměř rovnému dnu

**Vrstvy:** 1. okrově hnědá, písčitá; 2. tmavě hnědá s uhlíky a s drobnými zlomky mazanice.

**Interpretace:** kúlová jáma

**Rozměry:** délka (podél osy A-B): 36 cm  
šířka (kolmo na osu A-B): 48 cm  
hloubka (od hrany skrývky): 24 cm  
orientace (podél osy A-B): J-S

**Nálezy:** uhlíky

## **Část B**

Objekt 4 [tab. 8]

**Popis:** objekt byl zachycen jen z části. Při průřezu objektem 4 byl zjištěn objekt 4a. Nálezová situace bohužel neumožňuje určit přesnější tvar. Stěny objektu pozvolna spadaly k téměř mísovitému dnu.

**Vrstvy:** 1. tmavě šedohnědá hlína, středně ulehlá až ulehlá; 2. světle šedá, jemná, kyprá a písčitá; 3. červenohnědá jílovitopísčitá hlína, středně ulehlá se skvrnami, které měly charakter světle šedý, jemný, kyprý a písčitý; 4. červenohnědá jílovitopísčitá hlína, středně ulehlá; 5. ornice – středně hnědá písčitá hlína, mírně ulehlá; 6. navážka – světle okrovošedý písek, kyprý, středně hnědá písčitá hlína kyprá (cihly, struska).

**Rozměry: severní řez:** hloubka (od hrany objektu po jeho dno): 36 cm  
délka (jen prozkoumaná část): 140 cm  
šířka (šířka samotného výkopu): 82 cm

**východní řez:** hloubka (od hrany objektu po jeho dno): cca 30 cm  
**jižní řez:** hloubka (od hrany objektu po jeho dno): 32 cm  
šířka: cca 116 cm

**Interpretace:** pravděpodobně se jedná o hliník

**Nálezy:** (z řezu), č. sáčku 1. Kultura s lineární keramikou.

1. Zlomek ucha (zásobnice) šedookrové barvy. Materiál plavený, tvrdý s organickou příměsí. Rozm. 52 x 44 mm. [tab. 30:25] 2. Střep z těla nádoby (zásobnice) šedé barvy s oválným výčnělkem. Materiál plavený, tvrdý s organickou příměsí. Rozm. 78 x 68 mm [tab. 30:21].

Vedle objektu 4 – úroveň skrývky, č. sáčku 11. Kultura s lineární keramikou.

1. Střep z těla nádoby světle okrové barvy s propadlým kruhovým výčnělkem. Materiál plavený, měkký, jemný. Rozm. 40 x 30 mm. [tab. 30:24] 2. Zlomek ucha (zásobnice) šedočerné barvy. Materiál plavený, měkký, jemný. Rozm. 45 x 39 mm [tab. 32:7].

Objekt 4 – při skrývce, č. sáčku 24. Kultura s lineární keramikou.

1. Střep z okraje nádoby (mísy) šedé barvy. Materiál plavený, tvrdý, jemný. Ø okraje 220 mm. Zlomek lineární výzdoby. Rozm. 56 x 36 mm [tab. 33:3].

#### Objekt 4a [tab. 8]

**Popis:** objekt byl zachycen jen z části. Objekt měl pravděpodobně kruhový až oválný tvar, avšak nálezová situace bohužel neumožňuje přesnější údaj. Stěny objektu mírně spadaly k mísovitému dnu.

**Vrstvy:** tmavě červenohnědá jílovitopísčítá hlína, středně ulehlá.

**Rozměry: východní řez:** hloubka (od hrany objektu po jeho dno): 20 cm  
**jižní řez:** hloubka (od hrany objektu po jeho dno): 22 cm  
šířka: 26 cm

**Interpretace:** kúlová jáma

#### Objekt 5 [tab. 9:A]

**Popis:** objekt byl zachycen jen z části. Nálezová situace bohužel neumožňuje určit přesnější tvar, pravděpodobně se jedná o téměř kruhový objekt. Stěny objektu mírně spadaly k rovnému dnu.

**Vrstvy:** 1. ornice – středně hnědá písčítá hlína, mírně ulehlá; 2. tmavě šedohnědá jílovitopísčítá hlína, mírně ulehlá; 3. středně červenohnědá jílovitopísčítá hlína, středně ulehlá se skvrnami tmavě šedohnědé jílo-

vitopísčité hlíny; 4. podloží – středně červenohnědá jílovitopísčítá hlína, středně ulehlá.

**Rozměry: půdorys (jen prokopaná část):** délka: cca 60 cm  
šířka: cca 82 cm

**profil:** hloubka (od hrany objektu po jeho dno): 34 cm

**Interpretace:** pravděpodobně se jedná o kúlovou jámu.

#### Objekt 6 [tab. 9:B]

**Popis:** skoro kruhový, s téměř kolmými stěnami, které spadaly k nerovnému mísovitému dnu.

**Vrstvy:** 1. ornice – středně hnědá písčítá hlína, mírně ulehlá; 2. tmavě šedohnědá jílovitopísčítá hlína, mírně ulehlá, 1% uhlíků – drobků; 3. světle šedohnědá jílovitopísčítá hlína, mírně ulehlá; 4. podloží – červenohnědá jílovitopísčítá hlína se skvrnami světle šedohnědé jílovitopísčité hlíny; 5. podloží – červenohnědá jílovitopísčítá hlína, středně ulehlá; 8. podorničí – světle hnědá písčítá hlína se skvrnami středně hnědé písčité hlíny, středně ulehlá.

**Rozměry: profil:** hloubka (od hrany objektu po jeho dno): 64 cm  
šířka (jen nezničená část): 180 cm

**půdorys (jen prokopaná část):** délka: 100 cm  
šířka: 54 cm

**Interpretace:** sídlištní objekt

#### Objekt 7 [tab. 10]

**Popis:** objekt byl protáhle oválný, avšak nálezová situace bohužel neumožňuje určit přesnější tvar. Stěny objektu mírně spadaly k téměř mísovitému dnu.

**Vrstvy:** 1. černohnědá jílovitopísčítá hlína, středně ulehlá, 3% uhlíků – drobků; 2. červenohnědá jílovitopísčítá hlína, středně ulehlá se skvrnami černohnědé jílovitopísčité hlíny; 3. podloží – červenohnědá jílovitopísčítá hlína, středně ulehlá; 4. navážka a ornice (promíchané) – středně hnědá písčítá hlína, mírně ulehlá (promíchaná s cihlami); 5. podorničí – světle hnědá písčítá hlína se skvrnami středně hnědé písčité hlíny, středně ulehlá.

**Rozměry: Půdorys (jen prokopaná část):** délka: 130 cm  
šířka: 60 cm

**Interpretace:** sídlištní objekt

**Nálezy:** začištění řezu, vrstva 0 – dno, č. sáčku 20. Kultura s vypíchanou keramikou, IV. stupeň.

1. Střep z okraje nádoby (hruškovité nádoby) šedočerné barvy. Průměr okraje 100 mm. Materiál plavený, tvrdý, jemný. Povrch mírně smytý.

Výzdoba střídavý dvojpích.<sup>23)</sup> Rozm. 50 x 30 mm [tab. 30:4]. **2.** Střep z těla nádoby šedočerné barvy. Materiál plavený, tvrdý, jemný. Výzdoba střídavý dvojpích. Rozm. 35 x 35 mm [tab. 30:15]. **3.** Střep z okraje nádoby šedočerné barvy. Materiál plavený, tvrdý, písčitý. Rozm. 22 x 16 mm [tab. 30:6]. **4.** Střep z okraje nádoby (hruškovité nádoby?) šedočerné barvy. Ø okraje 110 mm. Materiál plavený, tvrdý, jemný. Rozm. 41 x 32 mm [tab. 30:11]. **5.** Střep z těla nádoby šedočerné barvy. Materiál plavený, tvrdý, hrubý. Výzdoba trojvpích. Rozm. 34 x 26 mm [tab. 33:11]. **6.** Střep z okraje nádoby šedočerné barvy. Materiál plavený, tvrdý, jemný. Výzdoba střídavý dvojpích. Rozm. 22 x 12 mm [tab. 34:2]. **7.** Střep z těla nádoby okrové barvy, na vnitřní straně šedočerný. Materiál plavený, tvrdý, hrubý. Výzdoba střídavý dvojpích. Rozm. 35 x 35 mm [tab. 34:1].

Objekt 7 (V1/2), vrstva 0 – dno, č. sáčku 10. Kultura s vypíchanou keramikou, IV. stupeň.

**1.** Střep ze spodku nádoby okrové barvy, na vnitřní straně černý. Materiál neplavený, písčitý. Rozm. 68 x 53 mm [tab. 30:16]. **2.** Střep z okraje nádoby (vysoké mísy) žlutošedé barvy. Ø okraje 220 mm. Materiál plavený, tvrdý, hrubý. Výzdoba střídavý dvojpích. Rozm. 58 x 50 mm [tab. 32:5]. **3.** Střep těla nádoby šedočerné barvy. Materiál plavený, tvrdý, jemný. Výzdoba brázděný dvojpích. Rozm. 30 x 20 mm [tab. 30:17].

Objekt 7 – povrch, č. sáčku 4. Kultura s vypíchanou keramikou, IV. stupeň.

**1.** Střep z těla nádoby šedočerné barvy. Materiál plavený, tvrdý, hrubý. Výzdoba třemi řadami dvojpíchů. Rozm. 50 x 47 mm [tab. 30:14].

Objekt 7 – začištění řezu, vrstva 0 – dno, č. sáčku 23. Štípaná industrie.

**1.** Čepelka. Silicit glacienních sedimentů žlutavé barvy. Rozm. 22 x 10 x 2 mm [tab. 34:6]. **2.** Úštěp. Silicit glacienních sedimentů žlutavé barvy. Rozm. 22 x 25 x 6 mm [tab. 34:9]. **3.** Úštěp. Porcelanit žluté barvy. Rozm. 22 x 29 x 7 mm [tab. 34:20].

Objekt 7 (V1/2), vrstva 0 – dno, č. sáčku 9. Štípaná industrie.

**1.** Úštěp. Silicit medové barvy. Přirozený povrch. Rozm. 66 x 40 x 22 mm [tab. 34:12].

<sup>23)</sup> Popis ornamentace keramiky kultury s vypíchanou keramikou převzat z: ZÁPOTOCKÁ, M.: *Ornamentace neolitické vypíchané keramiky: technika, terminologie a způsob dokumentace*. Archeologické rozhledy 30. Praha 1978, s. 504–534.



### Objekt 8 [tab. 11]

**Popis:** objekt byl zachycen jen z části. Nálezová situace bohužel neumožňuje určit přesnější tvar. Stěny objektu mírně spadaly k téměř rovnému až nepravidelně mísovitému dnu.

**Vrstvy:** 1. ornice – hnědá písčité hlína, mírně ulehlá; 2. tmavě šedohnědá jílovitopísčité hlína, středně ulehlá; 3. červenohnědá jílovitopísčité hlína se skvrnami tmavě šedohnědé jílovitopísčité hlíny; 4. červenohnědá jílovitopísčité hlína, středně ulehlá; 5. podorničí – světle hnědá písčité hlína se skvrnami hnědé písčité hlíny, středně ulehlá.

**Rozměry: půdorys (jen prokopaná část):** délka: 256 cm

šířka (šířka výkopu): 80 cm

**profil 01:** hloubka (od hrany objektu po jeho dno): 48 cm

šířka: 234 cm

**profil 02:** hloubka (od hrany objektu po jeho dno): 48 cm

šířka: 272 cm

**Interpretace:** pravděpodobně se jedná o hliník

**Nálezy:** rýha uprostřed objektu, vrstva dno, č. sáčku 8. Kultura s lineární keramikou (2, 3, 7), kultura s vypíchanou keramikou, IV. stupeň.

**1.** Střep z okraje nádoby hnědočerné barvy. Ø okraje 130 mm. Materiál plavený, tvrdý, jemný. Povrch mírně smytý. Výzdoba střídavý dvojvpich. Rozm. 37 x 31 mm [tab. 30:20]. **2.** Střep z okraje a těla nádoby (bombovitě nádoby) okrové barvy, na vnitřní straně černý. Ø okraje 240 mm. Materiál plavený, tvrdý, hrubý. Rozm. 74 x 61 mm [tab. 30:1]. **3.** Střep ze spodku nádoby šedé barvy. Materiál plavený, tvrdý, jemný. Výzdoba hlubšími nehtovými vrypy. Rozm. 54 x 44 mm [tab. 32:8]. **4.** Střep z těla nádoby šedočerné barvy. Materiál plavený, tvrdý, jemný. Výzdoba tažený dvojvpich. Rozm. 17 x 18 mm [tab. 32:13]. **5.** Střep z těla nádoby (hruškovité nádoby) šedočerné barvy. Materiál plavený, tvrdý, hrubý. Výzdoba střídavý dvojvpich. Rozm. 46 x 38 mm [tab. 32:17]. **6.** Střep z podhrdlí nádoby (hruškovité nádoby) okrové barvy. Materiál plavený, tvrdý, hrubý. Výzdoba střídavý dvojvpich. Rozm. 61 x 38 mm [tab. 32:15]. **7.** Střep z těla nádoby (bombovitě nádoby) okrové barvy, na vnitřní straně černý. Materiál plavený, tvrdý s organickou příměsí. Oválný výčnělek. Zlomek lineárního ornamentu. Rozm. 45 x 38 mm [tab. 32:16].

Objekt 8 (rýha uprostřed objektu), vrstva 0–20, č. sáčku 13. Kultura s vypíchanou keramikou, IV. stupeň.

**1.** Střep z okraje nádoby (hruškovité nádoby) žlutošedé barvy. Materiál plavený, tvrdý, písčité. Rozm. 85 x 32 mm [tab. 31:1]. **2.** Střep z těla

nádoby (podhrdlí? zásobnice) černošedé barvy. Materiál plavený, tvrdý, hrubý. Výzdoba plastická páska s vtlaky. Rozm. 102 x 73 mm [tab. 32:18].

**3.** Sřep z těla nádoby (podhrdlí? zásobnice) černošedé barvy. Materiál plavený, tvrdý, hrubý. Výzdoba plastická páska s vtlaky. Rozm. 100 x 80 mm [tab. 32:11].

Objekt 8 (rýha uprostřed objektu), vrstva 0–20, č. sáčku 22. Kultura s vypíchanou keramikou, IV. stupeň.

**1.** Sřep z těla nádoby šedočerné barvy. Materiál plavený, tvrdý, hrubý. Výzdoba trojvpich. Rozm. 35 x 30 mm [tab. 30:23].

**2.** Sřep z těla nádoby s oválným výčnělkem okrové barvy. Materiál neplavený, tvrdý, jemný. Rozm. 27 x 21 mm [tab. 30:22].

**3.** Sřep z těla nádoby šedookrové barvy, uvnitř šedočerný. Materiál plavený, tvrdý, jemný. Povrch značně smytý. Výzdoba dvojvpich ve dvou řadách. Rozm. 22 x 20 mm [tab. 32:10].

**4.** Sřep z těla nádoby šedočerné barvy. Materiál plavený, tvrdý, jemný. Výzdoba čtyřnásobný vpich. Rozm. 24 x 15 mm [tab. 30:19].

**5.** Sřep z okraje nádoby (kotlovité nádoby) šedočerné barvy. Ø okraje 120 mm. Materiál plavený, tvrdý, hrubý. Rozm. 42 x 27 mm [tab. 31:2].

**6.** Sřep z okraje nádoby (hruškovité nádoby) šedé barvy. Ø okraje 160 mm. Materiál plavený, tvrdý, písčité. Rozm. 47 x 27 mm [tab. 31:6].

**7.** Sřep z okraje nádoby (hruškovité nádoby) šedočerné barvy. Materiál plavený, tvrdý, jemný. Povrch mírně smytý. Výzdoba střídavý dvojvpich, tvar vpichu nezřetelný. Rozm. 30 x 23 mm [tab. 32:6].

**8.** Sřep z těla nádoby šedočerné barvy. Materiál plavený, tvrdý, jemný. Zlomek výzdoby (dvojvpich?), tvar vpichu nezřetelný. Rozm. 27 x 27 mm [tab. 32:12].

**9.** Sřep z těla nádoby šedočerné barvy. Materiál plavený, tvrdý, jemný. Výzdoba střídavý dvojvpich. Rozm. 34 x 20 mm [tab. 32:9].

**10.** Sřep z těla nádoby (podhrdlí? zásobnice) černošedé barvy. Materiál neplavený, tvrdý, hrubý. Výzdoba plastická páska s vtlaky. Rozm. 50 x 25 mm [tab. 32:14].

**11.** Sřep z těla nádoby šedočerné barvy. Materiál plavený, tvrdý, jemný. Výzdoba střídavý dvojvpich. Rozm. 21 x 16 mm [tab. 33:2].

**12.** Sřep ze spodku nádoby šedočerné barvy. Materiál plavený, tvrdý, hrubý. Rozm. 56 x 35 mm [tab. 31:7].

Objekt 8 – (rýha uprostřed objektu), vrstva 0–20, č. sáčku 15. Štípaná industrie. Neolit?

**1.** Úštěp. Šedý silicit, přirozený povrch. Rozm. 27 x 20 x 7 mm [tab. 34:16].

**2.** Úštěp – Šedý silicit. Rozm. 18 x 16 x 6 mm [tab. 34:10].

**3.** Úštěp. Silicit glacienních sedimentů žlutavé barvy. Rozm. 20 x 15 x 5 mm

[tab. 34:15]. **4.** Úštěp. Silicit glacienních sedimentů žlutavé barvy. Rozm. 18 x 12 x 3 mm [tab. 34:17]. **5.** Úštěp. Silicit glacienních sedimentů žlutavé barvy. Rozm. 11 x 6 x 3 mm [tab. 34:8].

#### Objekt 9 [tab. 12]

**Popis:** objekt byl zachycen jen z části. Nálezová situace bohužel neumožňuje určit přesnější tvar. Objekt byl také velmi zničen dřívějším vkopem pro kanál. Stěny objektu mírně spadaly k mísovitému dnu.

**Vrstvy:** 1. ornice – hnědá písčitá hlína, mírně ulehlá; zásyp pro kanál – podloží promíchané s ornici + šterk a kusy cihel; 2. světle šedohnědá jílovitopísčitá hlína, středně ulehlá; 3. tmavě šedohnědá jílovitopísčitá hlína, středně ulehlá; 4. červenohnědá jílovitopísčitá hlína se skvrnami tmavě šedohnědé jílovitopísčité hlíny; 5. podloží – červenohnědá jílovitopísčitá hlína, středně ulehlá; 6. podorničí – světle hnědá písčitá hlína se skvrnami hnědé písčité hlíny, středně ulehlá.

#### **Rozměry (objekt značně porušen vkopem pro kanál):**

**profil 01:** hloubka (od hrany objektu po jeho dno): 34 cm

**půdorys (jen prokopaná část):** délka: cca 434 cm

(může se jednat i o dva objekty)

šířka 80 cm (šířka výkopu)

**profil 02:** hloubka (od hrany objektu po jeho dno): 68 cm

délka: 378 cm

**Interpretace:** pravděpodobně se jedná o hliník

**Nálezy:** vrstva 0 – dno, č. sáčku 6. Kultura s vypíchanou keramikou, IV. stupeň.

**1.** Sřep z těla nádoby šedočerné barvy. Materiál plavený, tvrdý, jemný.

Výzdoba trojvpich. Rozm. 45 x 41 mm [tab. 30:13]. **2.** Sřep z těla nádoby okrové barvy, na vnitřní straně šedý. Materiál plavený, tvrdý, hrubý. Povrch mírně smytý. Výzdoba střídavý dvojvpich. Rozm. 37 x 30 mm [tab. 30:10].

**3.** Sřep z těla nádoby šedočerné barvy. Materiál plavený tvrdý jemný. Výzdoba střídavý dvojvpich. Rozm. 25 x 23 mm [tab. 30:7]. **4.** Sřep z těla nádoby šedočerné barvy. Materiál plavený, tvrdý, jemný. Povrch mírně smytý. Výzdoba střídavý dvojvpich. Rozm. 25 x 17 mm [tab. 30:8].

Objekt 9 – vrstva 0 – dno, č. sáčku 7. Štípaná industrie.

**1.** Čepelka. Silicit šedé barvy. Rozm. 33 x 7 x 3 mm [tab. 34:14]. **2.** Úštěp.

Silicit hnědé barvy. Rozm. 20 x 18 x 3 mm [tab. 34:19]. **3.** Úštěp. Silicit šedé

barvy. Přirozený povrch. Rozm. 38 x 36 x 15 mm [tab. 34:18]. **4.** Čepelka.

Silicit šedé barvy. Přirozený povrch. Rozm. 23 x 10 x 4 mm [tab. 34:13].

5. Ústěp. Silicit šedé barvy. Přirozený povrch. Rozm. 17 x 10 x 4 mm [tab. 34:11].

Objekt 9 – vrstva 0 – dno, č. sáčku 21. Kultura s vypíchanou keramikou, IV. stupeň.

1. Střep z těla nádoby šedočerné barvy. Materiál plavený, tvrdý, hrubý. Výzdoba trojvpich. Střep byl pravděpodobně dodatečně přibrušován na jedné ze svých hran. Rozm. 33 x 15 mm [tab. 30:18].

#### Objekt 10 [tab. 13:B]

**Popis:** objekt byl zachycen jen z části. Nálezová situace bohužel neumožňuje určit přesnější tvar. Stěny objektu pozvolna spadaly k nerovnému mísovitému dnu. Objekt byl zdokumentován jen na základě profilů a není zřejmé, jestli se jedná o jeden anebo více objektů.

**Vrstvy:** 1. tmavě hnědošedá jílovitopísčítá hlína, středně ulehlá, výskyt uhlíků; 2. podloží – červenohnědá jílovitopísčítá hlína, středně ulehlá; 3. podorničí – světle hnědá písčítá hlína, středně ulehlá se skvrnami hnědé písčité hlíny; 4. ornice – hnědá písčítá hlína, mírně ulehlá + navážka (cihly).

**Rozměry: půdorys 01:** hloubka (od hrany objektu po jeho dno): 40 cm  
délka: 388 cm

**půdorys 02:** hloubka (od hrany objektu po jeho dno): 34 cm  
délka: 320 cm

šířka výkopu pro byla cca 80 cm.

**Interpretace:** pravděpodobně se jedná o hliník

#### Objekt 11 [tab. 13:A]

**Popis:** objekt byl zachycen jen z části. Nálezová situace bohužel neumožňuje určit přesnější tvar. Stěny objektu pozvolna spadaly k nerovnému mísovitému dnu. Objekt byl zdokumentován jen na základě profilů a není zřejmé, jestli se jedná o jeden anebo více objektů.

**Vrstvy:** 1. šedočerná jílovitopísčítá hlína, středně ulehlá + ojediněle výskyt uhlíku; 2. červenohnědá jílovitopísčítá hlína, středně ulehlá se skvrnami šedočerné jílovitopísčité hlíny; 3. podloží – červenohnědá jílovitopísčítá hlína, středně ulehlá; 4. podorničí.

**Rozměry: půdorys 01 (jižní řez):** hloubka (od hrany objektu po jeho dno): 40 cm  
délka: 188 cm

**půdorys 02 (severní řez):** hloubka (od hrany objektu po jeho

dno): 42 cm  
délka: 206 cm  
šířka výkopu pro byla cca 80 cm.

**Interpretace:** pravděpodobně se jedná o hliník.

**Nález:** začištění řezu, č. sáčku 5. Kultura s vypíchanou keramikou, IV. stupeň.

**1.** Střep z těla nádoby šedočerné barvy. Materiál plavený, tvrdý, jemný. Výzdoba střídavý dvojpích. Rozm. 32 x 20 mm [tab. 32:2].

#### Objekt 12 [tab. 9:B]

**Popis:** objekt byl zachycen jen z části. Nálezová situace bohužel neumožňuje určit přesnější tvar. Stěny objektu mírně spadaly k rovnému dnu.

**Vrstvy:** 1. ornice – středně hnědá písčité hlína, mírně ulehlá; 5. podloží – červenohnědá jílovitopísčité hlína, středně ulehlá; 6. šedočerná jílovitopísčité hlína, mírně ulehlá; 7. šedočerná jílovitopísčité hlína se skvrnami červenohnědé jílovitopísčité hlíny; 8. podorničí – světle hnědá písčité hlína se skvrnami středně hnědé písčité hlíny, středně ulehlá.

**Rozměry: půdorys (jen prokopaná část):** délka (nezničená část): cca 106 cm  
šířka (je porušena objektem č. 6): cca 30 cm

**Interpretace:** pravděpodobně se jedná o kůlovou jámu.

**Nález:** (V1/2), vrstva 0 – dno, č. sáčku 12. Kultura s vypíchanou keramikou, IV. stupeň.

**1.** Střep z okraje nádoby (pohárku) šedočerné barvy. Ø okraje 90 mm. Materiál plavený, tvrdý, jemný. Povrch mírně smytý. Výzdoba střídavý dvojpích. Rozm. 38 x 34 mm [tab. 30:2]. **2.** Střep z těla nádoby s oválným výčnělkem šedé barvy, na vnitřní straně černý. Materiál neplavený, tvrdý, písčité. Rozm. 39 x 22 mm [tab. 30:3].

Objekt 12 – (V1/2), vrstva 0 – dno, č. sáčku 17. Štípaná industrie.

**1.** Uštěp. Silicit šedé barvy. Rozm. 13 x 10 x 3 mm [tab. 34:3].

#### Objekt 13 [tab. 13:B]

**Popis:** objekt byl zachycen jen z části. Nálezová situace bohužel neumožňuje určit přesnější tvar. Stěny objektu pozvolna spadaly k rovnému dnu.

**Vrstvy:** 1. tmavě hnědošedá jílovitopísčité hlína, středně ulehlá, výskyt uhlíků; 2. podloží – červenohnědá jílovitopísčité hlína, středně ulehlá; 3. podorničí – světle hnědá písčité hlína, středně ulehlá se skvrnami hnědé písčité hlíny; 4. ornice – hnědá písčité hlína, mírně ulehlá + navážka (cihly).

**Rozměry: profil 01:** hloubka (od hrany objektu po jeho dno): 22 cm  
délka: 74 cm

**profil 02:** hloubka (od hrany objektu po jeho dno): 20 cm  
délka: 66 cm

šířka výkopu pro byla cca 80 cm.

**Interpretace:** pravděpodobně se jedná o kůlovou jámu.

### 3.2. Výzkum č. 2 na pozemku č.p. 837/20 [tab. 14]

Archeologický výzkum byl proveden při stavbě rodinného domu. Byla provedena plošná skrývka, která odhalila devět objektů různého typu. Zaměření objektů bylo provedeno pomocí skládajícího metru a pásma. Měření bylo provedeno od hranice skrývky.

#### 3.2.1. Popis objektů

##### Objekt 1 [tab. 15:A]

**Popis:** Nepravidelně oválný, stěny objektu pozvolna spadaly k mísovitému dnu.

**Vrstvy:** 1. písčité, barva – černošedá, homogenní, lehce ulehlá, hrany nezřetelné. 2. podloží – písčité s oky jílu, barva – oranžovo-červená.

**Rozměry:** délka (podél osy A-B): 110 cm  
šířka (kolmo na osu A-B): 80 cm  
hloubka (od hrany skrývky): 40 cm  
orientace (podél osy A-B): JZ-SV

**Interpretace:** pravděpodobně se jedná o kůlovou jámu.

**Nálezy:** jihovýchodní polovina, č. sáčku 1. Kultura s vypíchanou keramikou, IV. stupeň.

**1.** Střep z okraje nádoby (vakovité nádoby) šedohnědé barvy s kruhovým výčnělkem. Ø okraje 130 mm. Materiál neplavený, písčité. Rozm. 76 x 73 mm [tab. 31:5]. **2.** Střep z těla nádoby šedohnědé barvy. Materiál neplavený, písčité. Povrch značně smytý, tvar vpichu nezřetelný. Výzdoba řadami dvojpichů. Rozm. 74 x 64 mm [tab. 31:4].

##### Objekt 2 [tab. 16]

**Popis:** objekt nepravidelně oválného tvaru, stěny objektu mírně spadaly k nerovnému mísovitému dnu.

**Vrstvy:** 1. písčité, barva – světle hnědá, silně ulehlá, hrany nejasné. 2. písčité, barva – světle hnědá (promíchána s podložím: barva – oranžovo-červená), silně ulehlá, hrana nejasná. 3. podloží – písčité s oky jílu, barva – oranžovo-červená, hrana zřetelná.

**Rozměry:** délka (podél osy A-B): 328 cm  
šířka (kolmo na osu A-B): 80 cm  
hloubka (od hrany skrývky): 40 cm  
orientace (podél osy A-B): JZ-SV

**Interpretace:** stavební jáma anebo hliník

**Nálezy:** polovina ?, vrstva ?, č. sáčku 4 (informace na sáčku nezřetelná). Kultura s lineární keramikou, šárecký stupeň (1).

**1.** Střep z těla nádoby hnědočerné barvy. Ø okraje 240 mm. Materiál Plavený, tvrdý, hrubý. Povrch mírně smytý. Výzdoba vpichy a liniemi. Rozm. 56 x 37 mm [tab. 30:9]. **2.** Střep z okraje nádoby (mísy) okrové barvy. Materiál plavený, tvrdý, hrubý. Zlomek lineárního ornamentu. Rozm. 65 x 49 mm [tab. 32:1]. **3.** Střep z okraje nádoby šedé barvy. Ø okraje 220 mm. Materiál Plavený, tvrdý, jemný. Rozm. 39 x 37 mm [tab. 32:4]. **4.** Střep z okraje nádoby černošedé barvy. Materiál plavený, tvrdý, jemný. Rozm. 35 x 22 mm [tab. 32:3]. V objektu byla též nalezena hruška červeného barviva (nekresleno).

Objekt 2 (z poloviny), č. sáčku 5. Kultura s lineární keramikou.

**1.** Střep z těla nádoby (zásobnice) okrové barvy s propadlým kruhovým výčnělkem. Materiál plavený, tvrdý, hrubý. Rozm. 60 x 42 mm [tab. 31:3]. **2.** Střep z těla nádoby (zásobnice) světle okrové barvy s propadlým kruhovým výčnělkem. Materiál plavený, tvrdý, jemný. Rozm. 43 x 30 mm [tab. 31:13]. **3.** Střep z těla nádoby šedočerné barvy, uvnitř okrový. Materiál plavený, tvrdý, hrubý. Zlomek lineární výzdoby. Rozm. 54 x 53 mm [tab. 31:9]. **4.** Střep z těla nádoby okrové barvy. Materiál plavený, tvrdý s organickou příměsí. Zlomky lineární výzdoby. Rozm. 82 x 64 mm [tab. 31:11]. **5.** Střep z těla nádoby šedočerné barvy. Materiál plavený, tvrdý, hrubý. Zlomky lineární výzdoby. Rozm. 50 x 45 mm [tab. 31:10]. **6.** Střep z těla nádoby šedočerné barvy. Materiál plavený, tvrdý, hrubý. Zlomek lineární výzdoby. Rozm. 43 x 71 mm [tab. 31:12]. **7.** Střep z těla nádoby šedočerné barvy. Materiál plavený, tvrdý, hrubý. Zlomky lineární výzdoby. Rozm. 42 x 38 mm [tab. 31:15]. **8.** Střep z těla nádoby šedočerné barvy, uvnitř okrový s drobným výčnělkem. Materiál plavený, měkký, jemný. Zlomky lineární výzdoby. Rozm. 67 x 60 mm [tab. 33:10]. **9.** Střep ze spodku nádoby šedočerné barvy. Materiál plavený, měkký, hrubý. Rozm. 68 x 56 mm [tab. 33:9]. **10.** Střep z okraje nádoby (amfory) šedé barvy. Materiál plavený, měkký, jemný. Ø okraje 120 mm. Rozm. 53 x 29 mm [tab. 33:4]. **11.** Střep z okraje nádoby (amfory) šedočerné barvy. Materiál plavený, měkký, jemný. Ø okraje 130 mm. Zlomek lineární výzdoby. Rozm.

39 x 39 mm [tab. 33:8]. **12.** Střep z okraje nádoby (misky) šedočerné barvy, uvnitř okrový. Materiál plavený, měkký, jemný. Ø okraje 140 mm. Zlomek lineární výzdoby. Rozm. 30 x 25 mm [tab. 33:7]. **13.** Střep z okraje nádoby (mísy) šedé barvy. Materiál plavený, měkký, jemný. Střep sestaven ze dvou jedinců. Rozm. 98 x 72 mm [tab. 33:1]. **14.** Střep z okraje nádoby (amfory) šedočerné barvy. Materiál plavený, tvrdý, jemný. Střep sestaven ze dvou jedinců. Ø okraje 130 mm. Rozm. 66 x 44 mm [tab. 33:5].

#### Objekt 3 [tab. 15:B]

**Popis:** pravděpodobně oválný, stěny objektu mírně spadaly k téměř rovnému dnu.

**Vrstvy:** 1. ornice – barva – světle hnědá, silně ulehlá, zřetelná hrana. 2. písčité, barva – tmavě černá, kousky mazanice a uhlíků, homogenní, hrana méně zřetelná. 3. podloží – písčité s oky jílu, barva – oranžovo-červená.

**Rozměry:** délka (podél osy A-B): 152 cm

šířka (prokopaná část od hrany skrývky): 72 cm

hloubka (na profilu od zač. hrany objektu až po jeho dno): 52 cm

orientace (podél osy A-B): ----

**Interpretace:** stavební jáma anebo hliník.

#### Objekt 4 [tab. 17:A]

**Popis:** objekt nepravidelně oválného tvaru, stěny objektu téměř kolmo spadaly k mísovitému dnu.

**Vrstvy:** 1. písčité, barva – světle hnědá až šedá, zbytky uhlíků, homogenní, hrany nejasné. 2. podloží – písčité s oky jílu, barva – oranžovo-červená.

**Rozměry:** délka (podél osy A-B): 62 cm

šířka (kolmo na osu A-B): 48 cm

hloubka (od skrývky): 44 cm

orientace (podél osy A-B): JZ-SV

**Interpretace:** pravděpodobně se jedná o křivou jámu.

#### Objekt 5 [tab. 17:B]

**Popis:** téměř pravidelně kruhový, stěny objektu mírně spadaly k mísovitému dnu.

**Vrstvy:** 1. písčité, barva – šedočerná, kousky uhlíků, hrany nejasné. 2. podloží – písčité s oky jílu, barva – oranžovo-červená

**Rozměry:** délka (podél osy A-B): 120 cm

šířka (kolmo na osu A-B): 102 cm

hloubka (od hrany skrývky): 42 cm



orientace (podél osy A-B): J-S

**Interpretace:** pravděpodobně se jedná o kůlovou jámu.

Objekt 6 a 7 [tab. 17:C]

**Popis:** nepodařilo se prokázat, zda se jedná o jeden či o dva objekty. Objekt 6 mohl být kruhový a stěny téměř kolmě spadaly k nepravidelnému mísovitému dnu. Objekt 7 byl pravděpodobně nepravidelně oválný, jehož stěny téměř spadaly kolmě k rovnému dnu.

**Vrstvy:** Objekt 6–1. písčité, barva – světle hnědá, kousky mazanice, hrany nejasné. Objekt 7–2. písčité, barva – světle šedohnědá, hrany nejasné. 3. podloží – písčité s oky jílu, barva – oranžovo-červená.

**Rozměry: Objekt 6:** délka (podél osy A-B): 120 cm

hloubka (od hrany skrývky): 32 cm

**Objekt 7:** délka (podél osy A-B): 106 cm

hloubka (od hrany skrývky): 24 cm

celková orientace (podél osy A-B): JZ-SV

**Interpretace:** pravděpodobně se jedná o kůlovou jámu či jámy.

Objekt 8 [tab. 18:A]

**Popis:** pravidelně kruhový, stěny objektu rovně spadaly k téměř rovnému dnu.

**Vrstvy:** 1. písčité, barva – šedočerná, kousky uhlíku, silně ulehlá, hrany nejasné. 2. podloží – písčité s oky jílu, barva – oranžovo-červená.

**Rozměry:** délka (podél osy A-B): 112 cm

šířka (kolmo na osu A-B): 106 cm

hloubka (od hrany skrývky): 84 cm

orientace (podél osy A-B): JZ-SV

**Interpretace:** pravděpodobně se jedná o kůlovou jámu.

Objekt 9 [tab. 18:B]

**Popis:** téměř pravidelně kruhový, stěny objektu mírně spadaly k mísovitému dnu.

**Vrstvy:** 1. písčité, barva – šedočerná, kousky uhlíků a mazanice, málo ulehlá, hrany nezřetelné. 2. podloží – písčité s oky jílu, barva – oranžovo-červená.

**Rozměry:** délka (podél osy A-B): 200 cm

šířka (kolmo na osu A-B): 82 cm

hloubka (od hrany skrývky): 26 cm

orientace (podél osy A-B): V-Z

**Interpretace:** pravděpodobně se jedná o kůlovou jámu.

### 3.3. Výzkum č. 3 na pozemku č.p. 840/34 [tab. 19]

Naleziště bylo objeveno také při stavbě rodinného domu na pozemku, avšak objekty zde byly zkoumány jen v základových pasech (šířka cca 60 cm). Jedná se o pět objektů, které byly jen částečně vybrány či ovzorkovány. Zaměření objektů bylo provedeno pomocí skládajícího metru a pásma. Na lokalitě byla určena i archeologická situace č. 1, která odhaluje keramický zlomek ve vrstvě 40–60 cm, avšak objekt, ke kterému by náležel, nebyl nalezen.

#### 3.3.1. Popis objektů

##### Objekt 1 [tab. 20:A]

**Popis:** pravděpodobně se jedná o kůlovou jámu, objekt zachycen pouze v řezu, přítomnost keramických zlomků.

**Vrstvy (profil):** 1. písčítá, barva – hnědá. 2. písčítá, barva – hnědá. 3. barva – okrově hnědá s příměsí tmavší hnědé hlíny.

**Rozměry:** hloubka (od hrany ornice): cca 26 cm

šířka: cca 16 cm

délka: 30 cm

**Interpretace:** ---

**Nález:** řez a půdorys, vrstva 0–40, č. sáčku 1. Kultura s lineární keramikou.

1. Střep z těla nádoby (bombovitě nádoby) šedookrové barvy s oválným výčnělkem. Materiál neplavený písčítý. Rozm. 49 x 34 mm [tab. 30:12].

Objekt 1 – z řezu, vrstva 40–60 cm, č. sáčku 3. Kultura s lineární keramikou.

1. Střep z těla nádoby (zásobnice) tmavě okrové barvy s oválným výčnělkem. Materiál plavený, tvrdý, hrubý. Rozm. 60 x 54 mm [tab. 33:6].

##### Objekt 2 [tab. 20:B]

**Popis:** pravděpodobně se jedná o kůlovou jámu, objekt zachycen pouze v řezu.

**Vrstvy (profil):** 1. ornice a podorničí. 2. písčítá, barva – hnědá, příměs uhlíků. 3. podloží – barva – okrově hnědá s hnědými zrny

**Rozměry:** hloubka (od hrany ornice): cca 26 cm

šířka: cca 14 cm

délka: 26 cm

**Interpretace:** ---

##### Objekt 3 [tab. 21]

**Popis:** půdorys nerozeznatelný, přítomnost keramických zlomků, druhá partie objektu nezřetelná, objekt přesahuje hrany základového pásu.

**Vrstvy: část A (půdorys):** 1. písčitá, barva – světle hnědá. 2. písčitá, barva – šedohnědá. 3. barva – okrově hnědá. 4. barva – okrově oranžově hnědá.

**část B (profil):** 1. písčitá, barva – hnědá. 2. písčitá, barva – hnědá, netypické fragmenty keramiky a uhlíků. 3. barva – okrově oranžově hnědá.

**Rozměry:** délka: nepodařila se zachytit

hloubka (od hrany objektu po hranici výkopu): 40 cm

**Interpretace:** ---

#### Objekt 4 [tab. 22]

**Popis:** půdorys nerozeznatelný, v terénu zřetelně se rýsující objekt, zachycen i půdorys, v profilech málo rozpoznatelný, objekt přesahuje hrany základového pásu.

**Vrstvy: část A (půdorys):** 1. barva – černá a humusovitá hlína. 2. barva – okrově oranžová se zrnky světle hnědé.

**část B (profil):** 1. písčitá, barva – hnědá. 2. písčitá, barva – okrově hnědá, netypické fragmenty keramiky.

**Rozměry:** délka: nepodařila se zachytit

hloubka (od hrany objektu po hranici výkopu): cca 20–26 cm

**Interpretace:** ---

#### Objekt 5 [tab. 23]

**Popis:** kruhová jáma, zachycená pouze v řezu, chybí keramický inventář.

**Vrstvy (profil):** 1. písčitá, barva – hnědá. 2. písčitá, barva – okrovo hnědá.

**Rozměry:** hloubka (od hrany ornice): cca 20 cm

šířka: cca 22 cm

délka: 42 cm

**Interpretace:** ---

### **3. 4. Výzkum č. 4 na pozemku č.p. 840/50 [tab. 24]**

Výzkum byl proveden v základových pasech o šířce 50 cm a hloubce 80–90 cm v rámci stavby rodinného domu. Bylo zde objeveno sedm objektů, které byly jen částečně vybrány či ovzorkovány, jelikož pokračování v odkryvu neumožňovala samotná stavba. Některé objekty dosahovaly i větší hloubky než 90 cm. Zaměření objektů bylo provedeno pomocí skládajícího metru a pásma. Rozměry objektů budou uváděny jen v rámci profilu, jelikož jejich půdorys byl jen zakreslen a bohužel zůstal neprokopán.

### 3. 4. 1. Popis objektů

#### Objekt 1 [tab. 25]

**Popis:** Objekt začal nabývat na zřetelnosti až v hloubce 50 cm. Byl zapuštěn do podloží, které mělo barvu okrově – oranžovou. Výplň objektu byla hnědošedé barvy. Bylo zde získáno větší množství keramických fragmentů, které pravděpodobně pocházejí ze stejné nádoby a dva kamenné nástroje.

**Vrstvy: část A (půdorys):** 1. barva – hnědo šedá, fragmenty keramiky.  
2. barva – okrová se světle hnědými zrny.

**část B (profil):** 1. ornice – barva tmavě hnědá, 2. barva světle hnědá se zrnky okrově hnědé, nepatrné množství uhlíků (asi 10%), hrany nezřetelné. 3. barva – tmavě hnědo šedá. 4. barva – oranžově okrová.

**Rozměry:** hloubka (od hrany objektu po hranici výkopu): 70 cm

**Interpretace:** ---

**Nálezy:** hloubka 60 cm, č. sáčku 99. Kultura s vypíchanou keramikou, IV. stupeň.

1. Střep z těla nádoby (spodek bombovité nádoby) šedočerné barvy s horizontálním uchem. Materiál plavený, tvrdý s organickou příměsí. Rozm. 56 x 55 mm [tab. 31:8].

Objekt 1 – hl. 60 cm, č. sáčku 3. Mladý paleolit<sup>24)</sup> (1), neolit? (2).

1. Zlomená čepel. Hnědý silicit glacienních sedimentů, bílá patina. Rozm. 60 x 39 x 12 mm. [tab. 34:7]. 2. Čepelka. Silicit glacienních sedimentů hnědé barvy. Rozm. 20 x 8 x 5 mm [tab. 34:5].

#### Objekt 2 [tab. 26]

**Popis:** objekt byl zaznamenán v hloubce 50 cm od povrchu. Jeho výplň byla tmavě hnědá. Nebyl zde získán žádný keramický materiál.

**Vrstvy: část A (půdorys):** 1. barva tmavě hnědá, 2. barva okrově hnědá

**část B (profil):** 1. ornice – barva tmavě hnědá. 2. podorničí – barva světle hnědá. 3. barva – tmavě šedohnědá se zrnky světle hnědé s kusy cihel. 4. písčítá, barva – oranžovo okrová

**Rozměry:** délka : 160 cm

hloubka (od hrany objektu po jeho dno): 42 cm

**Interpretace:** ---

24) Za určení čepele a cenné informace autoři děkují PhDr. Petru Šídovi PhD. Blíže určit technokomplex v tomto případě nelze. Vzhledem k nálezům nástroje v zásypu objektu je možné, že neolitický objekt narušil ve své spodní části mladopaleolitickou vrstvu, odkud nástroj pochází.

### Objekt 3 [tab. 27]

**Popis:** objekt má nepravidelný půdorys. Jeho výplň měla barvu tmavě hnědou se stopami světlé hnědé. Byl zachycen na dvou profilech výkopu. Na profilech byly výrazné tmavé vrstvy, které byly překryty světlejším zásypem. Jedná se o postupné zasypávání objektu, které mohlo proběhnout už v pravěku.

**Vrstvy: část A (profil severní):** 1. barva – okrově tmavě hnědá. 2. písčitá, barva – světle hnědé 3. barva – světle hnědo šedá. 4. barva – tmavě šedočerná se zrný okrové.

**Rozměry:** hloubka (od hrany objektu po hranici výkopu): 32 cm

**část B (půdorys):** 1. barva – tmavě hnědá se zrný světle hnědé, 2. barva – světle hnědá až oranžová.

**část C (profil jižní):** 1. ornice – tmavě hnědá, 2. podorničí – světle hnědá, 3. barva tmavě šedo hnědá

**Rozměry:** hloubka (od hrany objektu po hranici výkopu): 42 cm

**Interpretace:** ---

**Nálezy:** profil, hl. 70 cm, č. sáčku 5. Neolit.

1. Stěp z těla nádoby s oválným výčnělkem černé barvy. Materiál plavený, tvrdý, hrubý. Rozm. 27 x 26 mm [tab. 30:5].

### Objekt 4 [tab. 29:A]

**Popis:** objekt byl zachycen pouze na profilu. Ze spodní partie pochází několik kusů keramiky, respektive z vrstvy 3. Na profilech byly výrazné tmavé vrstvy, které byly překryty světlejším zásypem. Jedná se o postupné zasypávání objektu, které mohlo proběhnout už v pravěku.

**Vrstvy (profil):** 1. ornice – barva tmavě hnědá. 2. barva – světle hnědá se zrnky tmavě hnědé. 3. barva – tmavě šedo hnědá se zlomky keramiky. 4. barva oranžově okrová.

**Rozměry:** délka: 120 cm

hloubka (od hrany objektu po jeho dno): 22 cm

**Interpretace:** ---

### Objekt 5 [tab. 28]

**Popis:** objekt byl zachycen v půdorysu a částečně i v profilu. Výplň měla barvu tmavě hnědo šedou. Z profilu se podařilo získat zlomky keramiky.

**Vrstvy: část A (půdorys):** 1. barva – okrově oranžová. 2. barva – tmavě hnědo šedá, nepatrné množství uhlíků.

**část B (profil):** 1. ornice – tmavě hnědá. 2. barva – světle hnědá

se zrnky tmavě hnědé. 3. barva – tmavě hnědošedá s uhlíky a se zlomky keramiky. 4. písčítá, barva – oranžově okrová.

**Rozměry:** délka: 140 cm

hloubka (od hrany objektu po hranici výkopu): 30 cm

**Interpretace:** ---

Objekt 6 [tab. 29:B]

**Popis:** objekt byl zachycen v profilu. V hloubce 60–80 cm se rýsovala výrazně černá vrstva se zlomky mazanice. Na tuto vrstvu směrem k povrchu navazovala světlejší smíšenější vrstva. Přes tyto dvě vrstvy vedla světle hnědá se stopami tmavší hnědé.

**Vrstvy (profil):** 1. ornice – tmavě hnědá. 2. barva – světle hnědá se zrnky tmavě hnědé. 3. barva – šedohnědá, nepatrné množství uhlíků. 4. barva – tmavě černá se zlomky mazanice. 5. písčítá, barva – okrově oranžová.

**Rozměry:** délka: 138 cm

hloubka (od hrany objektu po hranici výkopu): 34 cm

**Interpretace:** ---

Objekt 7 [tab. 29:C]

**Popis:** objekt byl zachycen pouze v profilu. Pod vrstvou ornice se nacházela písčítá světle hnědá vrstva, která se do podloží zahlubovala 11 cm.

**Vrstvy (profil):** 1. ornice – tmavě hnědá. 2. písčítá, barva – světle hnědá. 3. písčítá, barva – oranžově okrová.

**Rozměry:** hloubka (od hrany objektu jeho dno): 42 cm

**Interpretace:** ---

Skrývka – č. sáčku 1. Broušená industrie. Neolit.

1. Ostří zlomeného plochého klínu. Amfibolit<sup>25)</sup> šedé barvy. Rozm. 80 x 59 x 20 mm [tab. 34:4].

25) K těžbě a distribuci suroviny pro výrobu broušené industrie v neolitu viz: ŠÍDA, P.: *Neolitická broušená industrie v oblasti horního Pojizeří. Dilenské areály a technologie výroby. Archeologie ve středních Čechách 8.* Praha 2004, s. 137–192.; ŠÍDA, P.: *Další lokality s doklady těžby a zpracování kamene v Jizerských horách. Archeologie ve středních Čechách 9.* Praha 2005, s. 77–102.

#### 4. Datování souboru

Studovaný neolitický keramický materiál<sup>26)</sup> z Libišan [tab. A] představuje soubor, který je možné datovat do tří různých chronologických horizontů. Nejstarší složka je málo zastoupená, jedná se o nepočtený materiál se zlomky lineární výzdoby. Vzhledem ke zlomkovitosti a malému počtu jedinců nebylo možné zrekonstruovat výzdobné ornamenty. Podle šířky a hloubky vrypu by snad bylo možné tento materiál datovat do mladšího stupně kultury s lineární keramikou (fáze II a-d, asi 42 %).<sup>27)</sup> Druhý, o něco mladší horizont, zastoupený ve studovaném souboru je bezpečně reprezentován pouze jedním keramickým zlomkem [tab. 30:9]. Jedná se o střep, který je možné na základě výzdoby datovat do pozdního stupně kultury s lineární keramikou (fáze IVa, IVb – šarecký stupeň). Zbytek souboru náleží dle výzdoby kultuře s vypíchanou keramikou, přesněji je možné jej položit do mladšího stupně této kultury (IV. fáze, asi 54 %).<sup>28,29)</sup>

#### 5. Materiál pro výrobu štípané industrie

Suroviny použité pro výrobu štípané industrie obsažené v souboru [tab. B] se nijak nevymykají z běžné skladby neolitických souborů ŠI na Pardubicku.<sup>30)</sup> Převažuje silicit glacienních sedimentů (asi 90%), pouze v jednom případě byl použit porcelanit – surovina lokálního původu z Kunětické hory [tab. 34:20].<sup>31),32)</sup>

26) Symboly pro značení keramiky v řezu byly použity podle: PAVLŮ, I.: *Bylany*. Katalog sekce A – díl I. Praha 1983, s. 290.

27) K nejstarší fázi kultury s lineární keramikou ve Východních Čechách viz: PAVLŮ, I. – VOKOLEK, V.: *Early Linear Pottery*. Abb. s. 41–87. Dále také: PAVLŮ, I. – VOKOLEK, V.: *The Neolithic Settlement at Holohlavy (Hradec Králové)*. Památky archeologické 87. Praha 1996, s. 5–60.

28) PAVLŮ, I. (ED.) – ŽÁPOTOCKÁ, M.: *Archeologie pravěkých Čech 3 – Neolit*. Praha 2007, s. 27–51.

29) Datování keramického materiálu bylo konzultováno s PhDr. V. Vokolkem.

30) např.: BURGERT, P.: *Stanice kultury s vypíchanou keramikou v Pardubicích „V úzkém“*. Východočeský sborník historický 15. Pardubice 2008, s. 3–37.

31) K problematice rozšíření porcelanitové industrie viz: VOKOLEK, V. – VENCL, S.: *Štípaná industrie z porcelanitu*. Archeologické rozhledy 13. Praha 1961, s. 464–472.

32) ŽEBERA, K.: *Nerostné suroviny v kamenných dobách pravěku*. In: KOŘAN, J.: *Přehledné dějiny československého hornictví*. Praha 1955, s. 8–53.

## **6. Závěr**

Zpracování archeologického materiálu z několika záchranných výzkumů v katastru Libišan (okr. Pardubice) potvrdilo přítomnost již dříve zde evidovaného osídlení z období neolitu a to ze tří jeho chronologických fází. Charakter výzkumů neumožňuje pro svou zlomkovitost rozsáhlejší úvahy o osídlení ve studované poloze. Tento nedostatek bude snad možné v budoucnu překonat zpracováním dalších záchranných výzkumů, které budou vzhledem ke stavební činnosti v katastru bezpochyby realizovány.

Vysvětlivky: Ke – keramika, Ka – kámen, Ko – kost, Ma – mazanice, ŠI – štípaná industrie, BI – broušená industrie, Uh – uhlíky



Tabulka A. Stručný popis keramického inventáře zkoumaného naleziště.<sup>33)</sup>

Výzkum č.	Objekt	Kultura	Popis fragmentu	Tabulka
1	4	lineární	zlomek ucha (zásobnice)	30:25
1	4	lineární	z těla nádoby (zásobnice)	30:21
1	4	lineární	z těla nádoby s propadlým kruhovým výčnělkem	30:24
1	4	lineární	zlomek ucha	32:7
1	4	lineární	okraj nádoby s lineární výzdobou	33:3
1	7	vypíchaná (IV. stupeň)	okraj hruškovité nádoby s výzdobou střídavého dvojpichu	30:4
1	7	vypíchaná (IV. stupeň)	okraj hruškovité nádoby s výzdobou střídavého dvojpichu	30:15
1	7	vypíchaná (IV. stupeň)	okraj nádoby	30:6
1	7	vypíchaná (IV. stupeň)	okraj nádoby	30:11
1	7	vypíchaná (IV. stupeň)	z těla nádoby s výzdobou trojpichu	33:11
1	7	vypíchaná (IV. stupeň)	okraj nádoby s výzdobou střídavého dvojpichu	34:2
1	7	vypíchaná (IV. stupeň)	z těla nádoby s výzdobou střídavého dvojpichu	34:1
1	7	vypíchaná (IV. stupeň)	ze spodku nádoby	30:16
1	7	vypíchaná (IV. stupeň)	okraj vysoké mísy s výzdobou střídavého dvojpichu	32:5
1	7	vypíchaná (IV. stupeň)	z těla nádoby s výzdobou brázděného dvojpichu	30:17
1	8	vypíchaná (IV. stupeň)	okraj nádoby s výzdobou střídavého dvojpichu	30:20
1	8	lineární	okraj a tělo bombovité nádoby	30:1
1	8	lineární	spodek nádoby s výzdobou hlubšími nehtovými vrypy	32:8
1	8	vypíchaná (IV. stupeň)	z těla nádoby s výzdobou taženého dvojpichu	32:13
1	8	vypíchaná (IV. stupeň)	z těla hruškovité nádoby s výzdobou střídavého dvojpichu	32:17
1	8	vypíchaná (IV. stupeň)	střep z podhrdlí hruškovité nádoby s výzdobou střídavého dvojpichu	32:15

33) Propočty procentuálního zastoupení jednotlivých fází osídlení na nalezišti jsou pouze orientační, vzhledem k charakteru výzkumů.

Tabulka A. Stručný popis keramického inventáře zkoumaného naleziště.

Výzkum č.	Objekt	Kultura	Popis fragmentu	Tabulka
1	8	lineární	z těla bombovité nádoby se zlomkem lineárního ornamentu	32:16
1	8	vypíchaná (IV. stupeň)	z okraje hruškovité nádoby	31:1
1	8	vypíchaná (IV. stupeň)	střep z těla nádoby s výzdobou plastické pásky s vtlaky	32:18
1	8	vypíchaná (IV. stupeň)	střep z těla nádoby s výzdobou plastické pásky s vtlaky	32:11
1	8	vypíchaná (IV. stupeň)	z těla nádoby s výzdobou trojvpichu	30:23
1	8	vypíchaná (IV. stupeň)	z těla nádoby s oválným výčnělkem	30:22
1	8	vypíchaná (IV. stupeň)	z těla nádoby s výzdobou dvojpichu ve dvou řadách	32:10
1	8	vypíchaná (IV. stupeň)	z těla nádoby s výzdobou čtyřnásobného vpichu	30:19
1	8	vypíchaná (IV. stupeň)	okraj kotlovité nádoby	31:2
1	8	vypíchaná (IV. stupeň)	okraj hruškovité nádoby	32:6
1	8	vypíchaná (IV. stupeň)	z těla nádoby se zlomkem výzdoby (dvojpich?)	32:12
1	8	vypíchaná (IV. stupeň)	z těla nádoby s výzdobou střídavého dvojpichu	32:9
1	8	vypíchaná (IV. stupeň)	z těla nádoby s plastickou páskou s vtlaky	32:14
1	8	vypíchaná (IV. stupeň)	z těla nádoby s výzdobou střídavého dvojpichu	33:2
1	8	vypíchaná (IV. stupeň)	ze spodku nádoby	31:7
1	9	vypíchaná (IV. stupeň)	z těla nádoby s výzdobou trojvpichu	30:13
1	9	vypíchaná (IV. stupeň)	z těla nádoby s výzdobou střídavého dvojpichu	30:10
1	9	vypíchaná (IV. stupeň)	z těla nádoby s výzdobou střídavého dvojpichu	30:7
1	9	vypíchaná (IV. stupeň)	z těla nádoby s výzdobou střídavého dvojpichu	30:8
1	9	vypíchaná (IV. stupeň)	z těla nádoby s výzdobou trojvpichu	30:18
1	11	vypíchaná (IV. stupeň)	z těla nádoby s výzdobou střídavého dvojpichu	32:2
1	12	vypíchaná (IV. stupeň)	okraj pohárku s výzdobou střídavého dvojpichu	30:2
1	12	vypíchaná (IV. stupeň)	z těla nádoby s oválným výčnělkem	30:3

Tabulka A. Stručný popis keramického inventáře zkoumaného naleziště.

Výzkum č.	Objekt	Kultura	Popis fragmentu	Tabulka
2	1	vypíchaná (IV. stupeň)	okraj vakovité nádoby s kruhovým výčnělkem	31:5
2	1	vypíchaná (IV. stupeň)	z těla nádoby s výzdobou řadami dvojpíchlů	31:4
2	2	šárecký stupeň	z těla nádoby se zlomkem lineárního ornamentu	30:9
2	2	lineární	z okraje mísy se zlomkem lineárního ornamentu	32:1
2	2	lineární	z okraje nádoby	32:4
2	2	lineární	z okraje nádoby	32:3
2	2	lineární	z těla zásobnice s propadlým kruhovým výčnělkem	31:3
2	2	lineární	z těla zásobnice s propadlým kruhovým výčnělkem	31:13
2	2	lineární	z těla nádoby se zlomkem lineární výzdoby	31:9
2	2	lineární	z těla nádoby se zlomky lineární výzdoby	31:11
2	2	lineární	z těla nádoby se zlomky lineární výzdoby	31:10
2	2	lineární	z těla nádoby se zlomky lineární výzdoby	31:12
2	2	lineární	z těla nádoby se zlomky lineární výzdoby	31:15
2	2	lineární	z těla nádoby s drobným výčnělkem	33:10
2	2	lineární	ze spodku nádoby	33:9
2	2	lineární	okraj z amfory	33:4
2	2	lineární	okraj z amfory se zlomkem lineární výzdoby	33:8
2	2	lineární	okraj mísky se zlomkem lineární výzdoby	33:7
2	2	lineární	okraj mísky	33:1
2	2	lineární	okraj amfory	33:5
3	1	lineární	z těla bombovité nádoby s oválným výčnělkem	30:12
3	1	lineární	z těla zásobnice s oválným výčnělkem	33:6
4	1	vypíchaná (IV. stupeň)	spodek bombovité nádoby s horizontálním uchem	31:8
4	3	neolit	z těla nádoby s oválným výčnělkem černé barvy	30:5

Tabulka B. Stručný popis kamenného inventáře zkoumaného naleziště.<sup>34)</sup>

Výzkum č.	Objekt	Druh	Datace objektu	Tabulka
1	7	čepelka (silicit glacigenních sedimentů)	vypíchaná (IV. stupeň)	34:6
1	7	úštěp (silicit glacigenních sedimentů)	vypíchaná (IV. stupeň)	34:9
1	7	úštěp (porcelanit)	vypíchaná (IV. stupeň)	34:20
1	7	úštěp (silicit medové barvy)	vypíchaná (IV. stupeň)	34:12
1	8	úštěp (šedý silicit)	vypíchaná (IV. stupeň)/ lineární	34:16
1	8	úštěp (šedý silicit)	vypíchaná (IV. stupeň)/ lineární	34:10
1	8	úštěp (silicit glacigenních sedimentů)	vypíchaná (IV. stupeň)/ lineární	34:15
1	8	úštěp (silicit glacigenních sedimentů)	vypíchaná (IV. stupeň)/ lineární	34:17
1	8	úštěp (silicit glacigenních sedimentů)	vypíchaná (IV. stupeň)/ lineární	34:8
1	12	úštěp (šedý silicit)	vypíchaná (IV. stupeň)	34:3
4	1	zlomená čepel (hnědý silicit glacigenních sedimentů)	vypíchaná (IV. stupeň)	34:7
4	1	čepelka (silicit glacigenních sedimentů)	vypíchaná (IV. stupeň)	34:5
4	1	mladý paleolit		
4	skřývka	ostří zlomeného plochého klínu (amfibolit)		33:4

34) viz pozn. 33.



Tab. 1: Libiřany. Zobrazení oblasti, ve které probíhaly výzkumy (mapa 1:5 000).

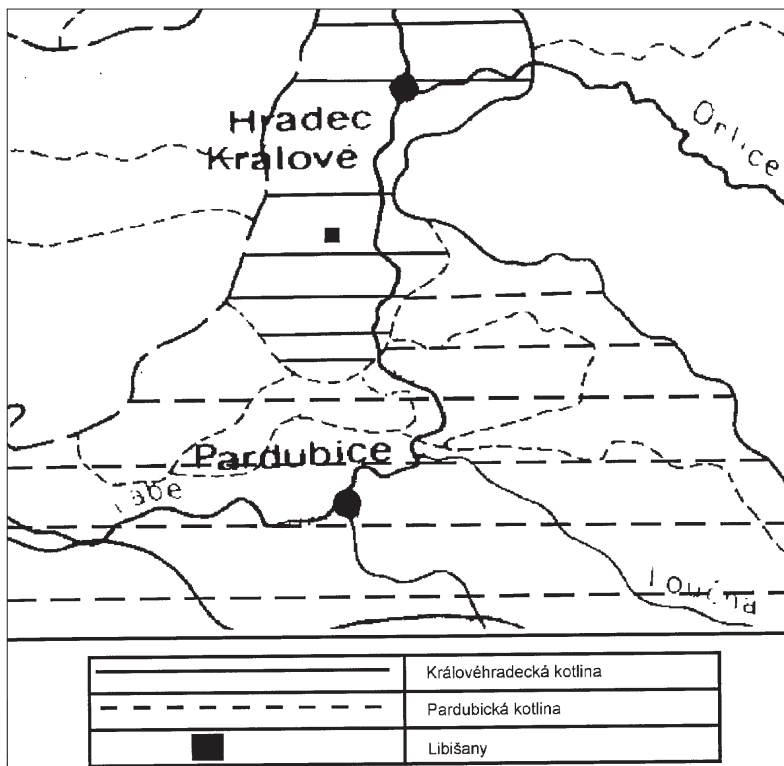

Tab. 2: Libišany. Georeliéf oblasti zkoumané lokality (Demek a kol. 1987, 80).

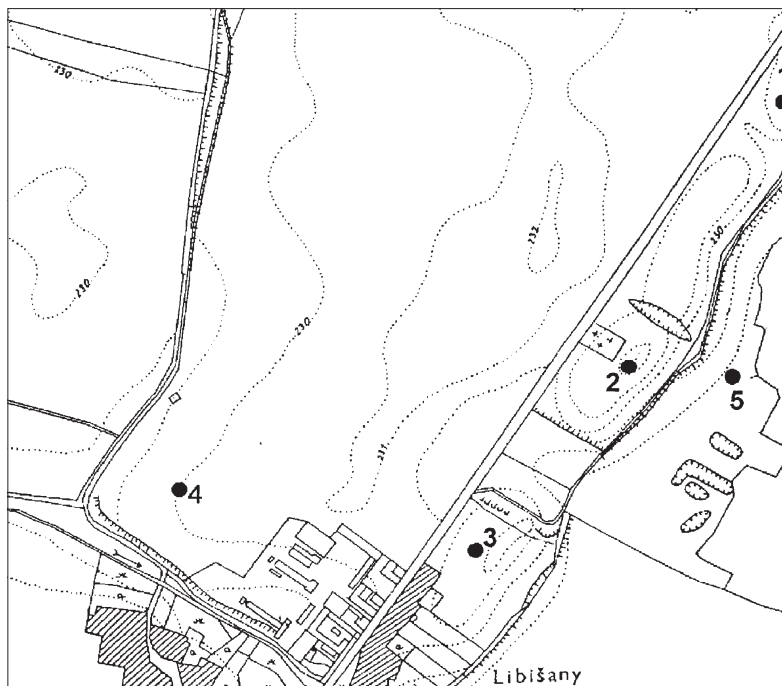

Tab. 3: Libiřany. Vyobrazení pŕedeřlých vŕzkumŕ v oblasti (Vokolek 1995, 506; Vokolek 2007, 51). 1. paleolitickŕ kamennŕ artefakty (nepublikovŕno); 2. lengyelskŕ hrob (Vokolek 1995); 3. sŕdliřtŕ z doby bronzovŕ (Pŕlpŕn 1919, 36; Vokolek 1998); 4. keramika lineŕrnŕ a vypichanŕ (Vokolek 1995, 507) a kultura luřickŕ (Vokolek 1998, 11); 5. nŕkolnŕ stavby z období nŕlevkovitŕch pohŕrŕ (Rosŕlek 1915–1916, 3; Vokolek 2007, 50–51).

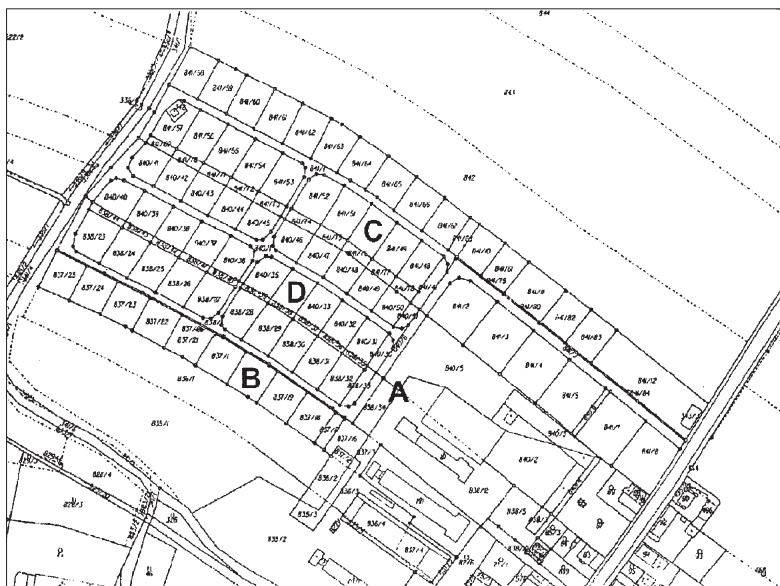

Tab. 4: Libišany. Vyobrazení jednotlivých archeologických nalezišť:  
 A. Výzkum č. 1; B. Výzkum č. 2; C. Výzkum č. 4; D. Výzkum č. 3.



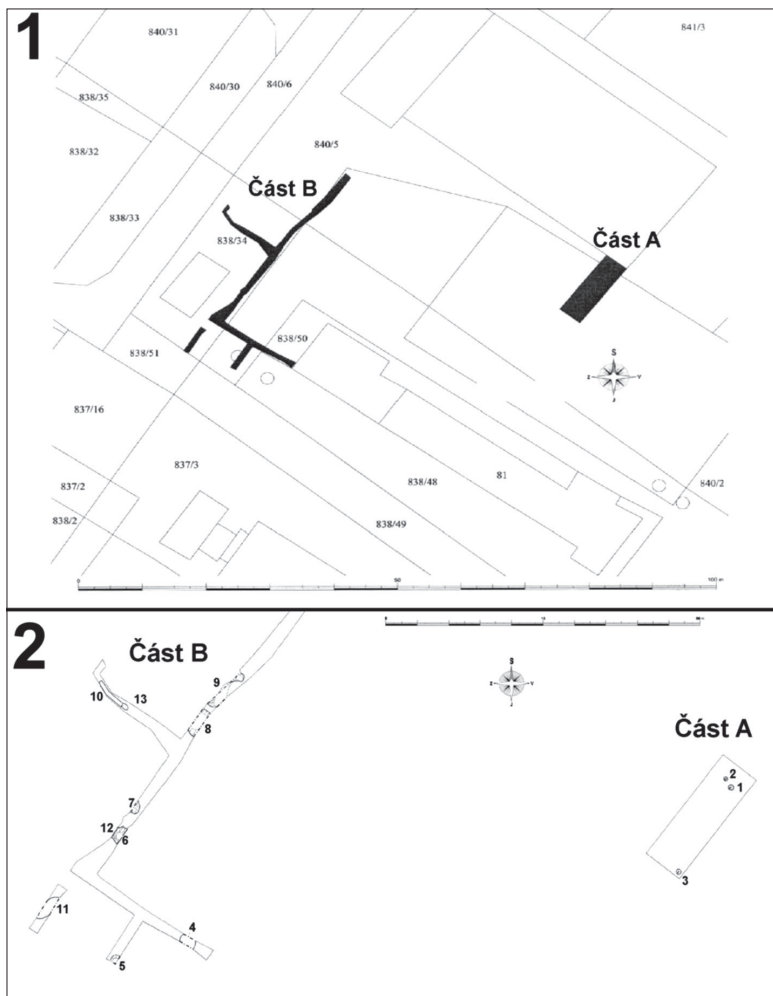

Tab. 5: Libišany. Výzkum č. 1. 1. Zobrazení zkoumaných ploch na mapě 1:5 000; 2. Zobrazení archeologických situací.

**A**

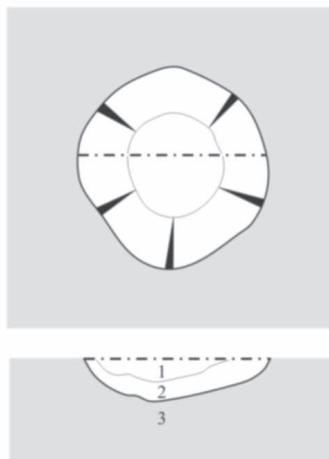

**B**

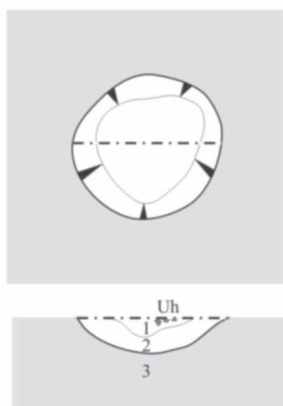

Tab. 6: Libišany. Výzkum č. 1 (část A). A. Objekt 1; B. Objekt 2.

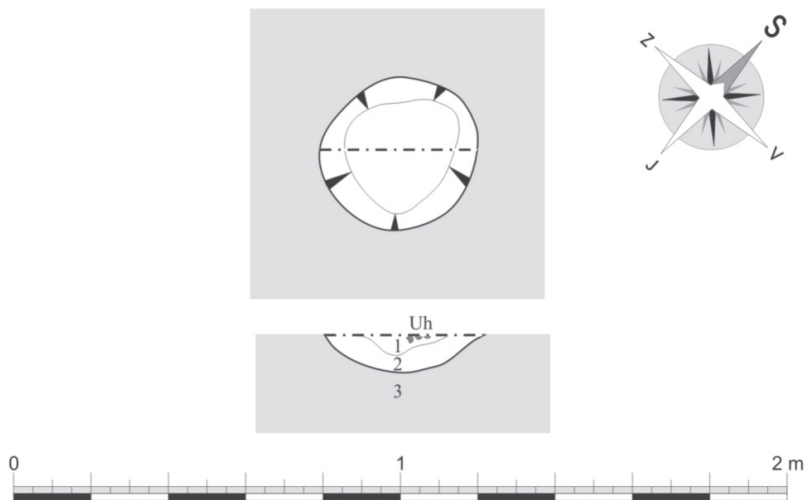

Tab. 7: Libišany. Výzkum č. 1 (část A). Objekt 3.

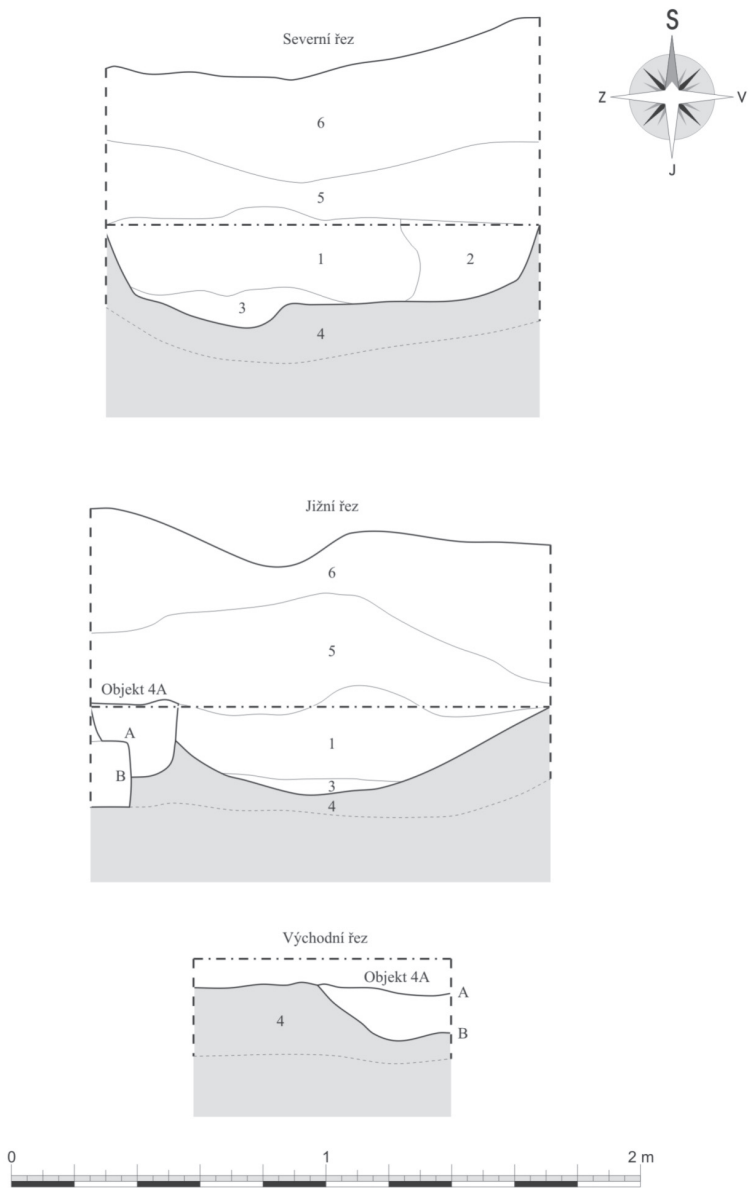

Tab. 8: Libišany. Výzkum č. 1 (část B). Objekt 4 a 4a.

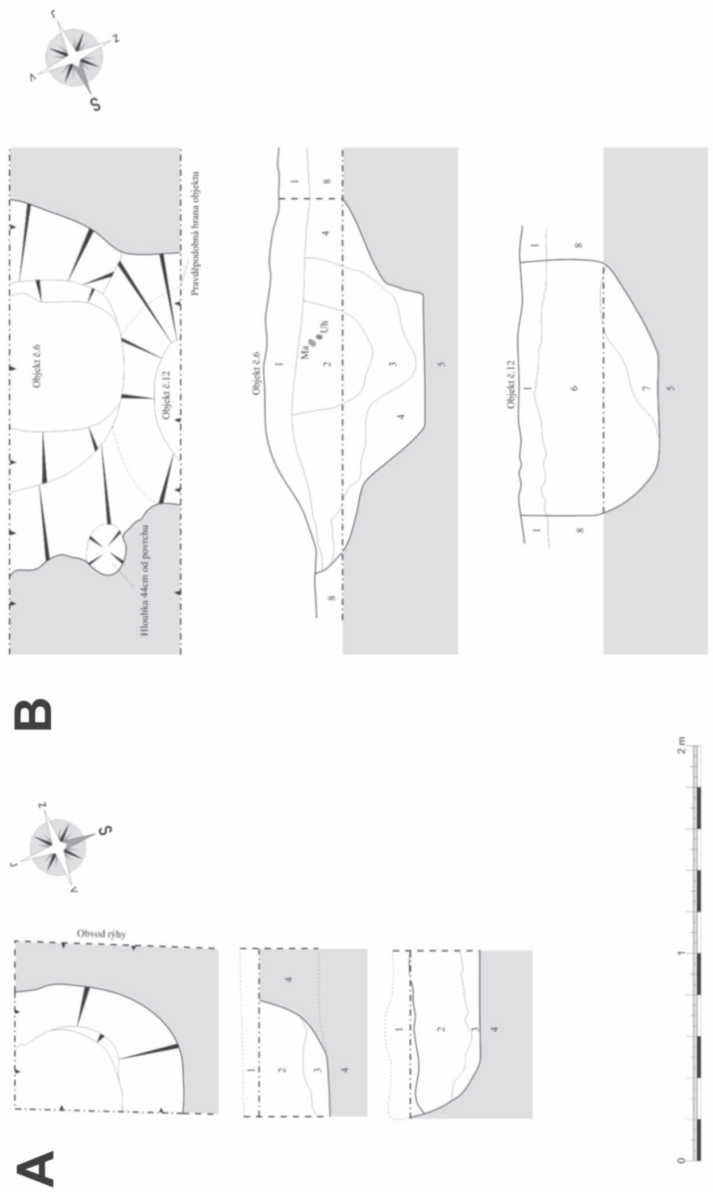

Tab. 9: Líbišany. Výzkum č. 1 (část B). A. Objekt 5; B. Objekt 6 a 12.

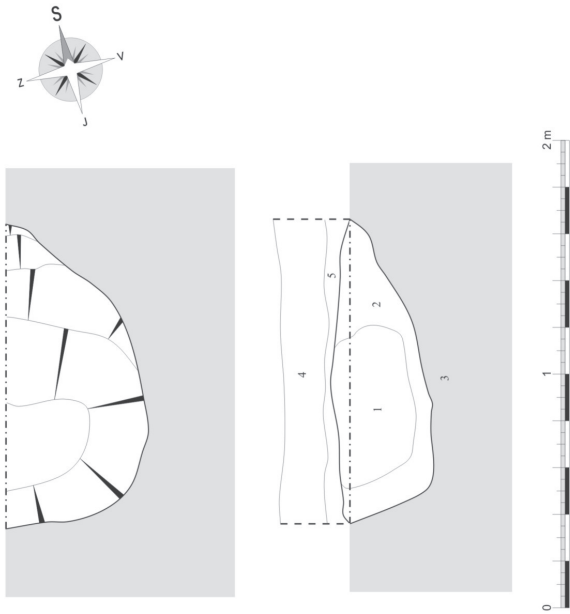

Tab. 10: Libišany. Výzkum č. 1 (část B). Objekt 7.

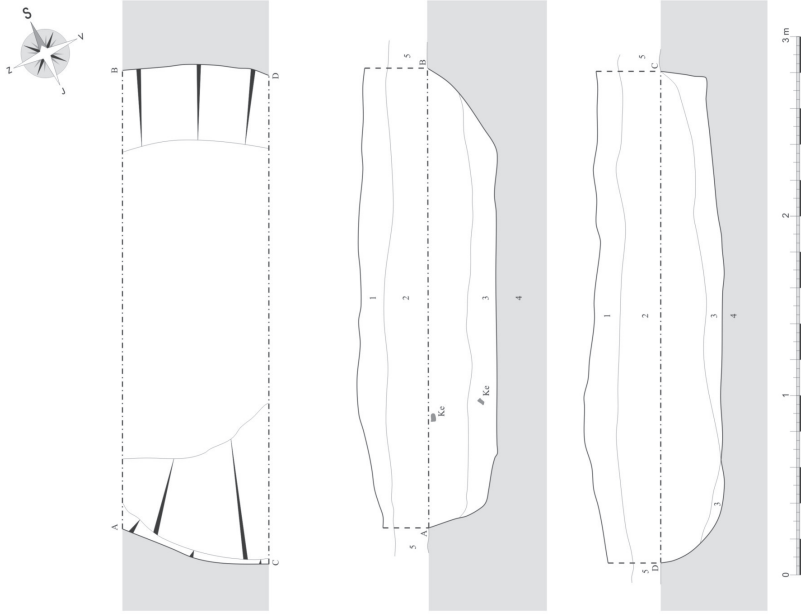

Tab. 11: Libišany. Výzkum č. 1 (část B). Objekt 8.

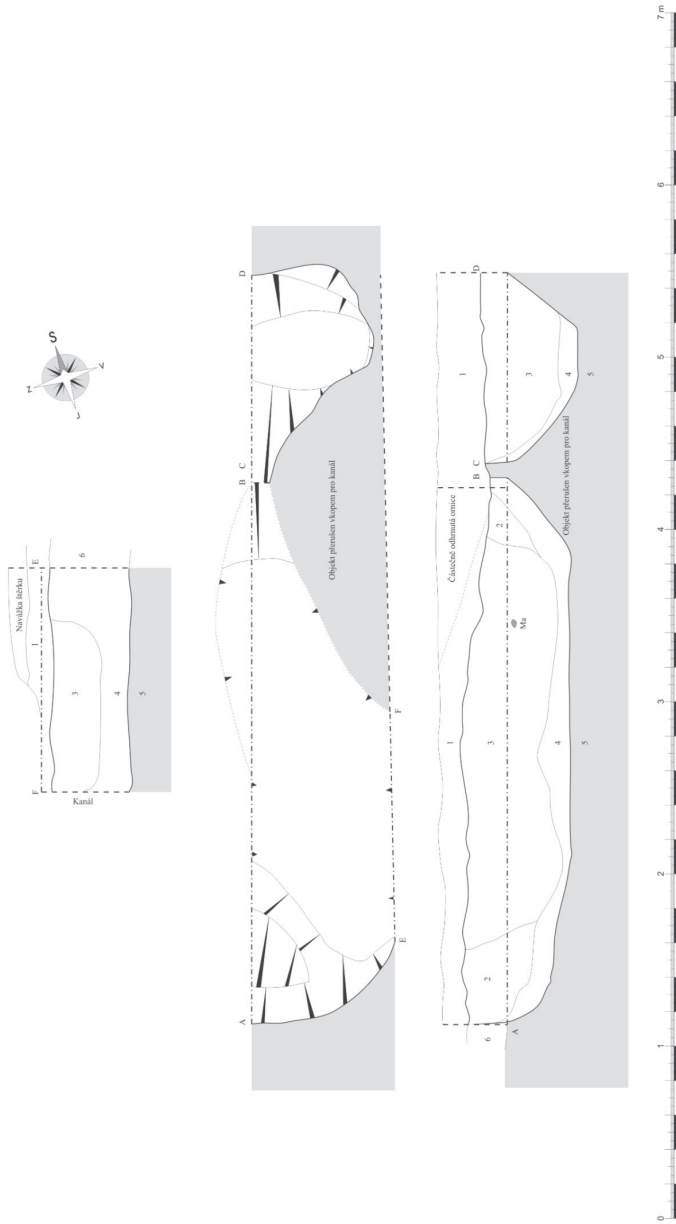

Tab. 12: Libišany. Výzkum č. 1 (část B). Objekt 9.

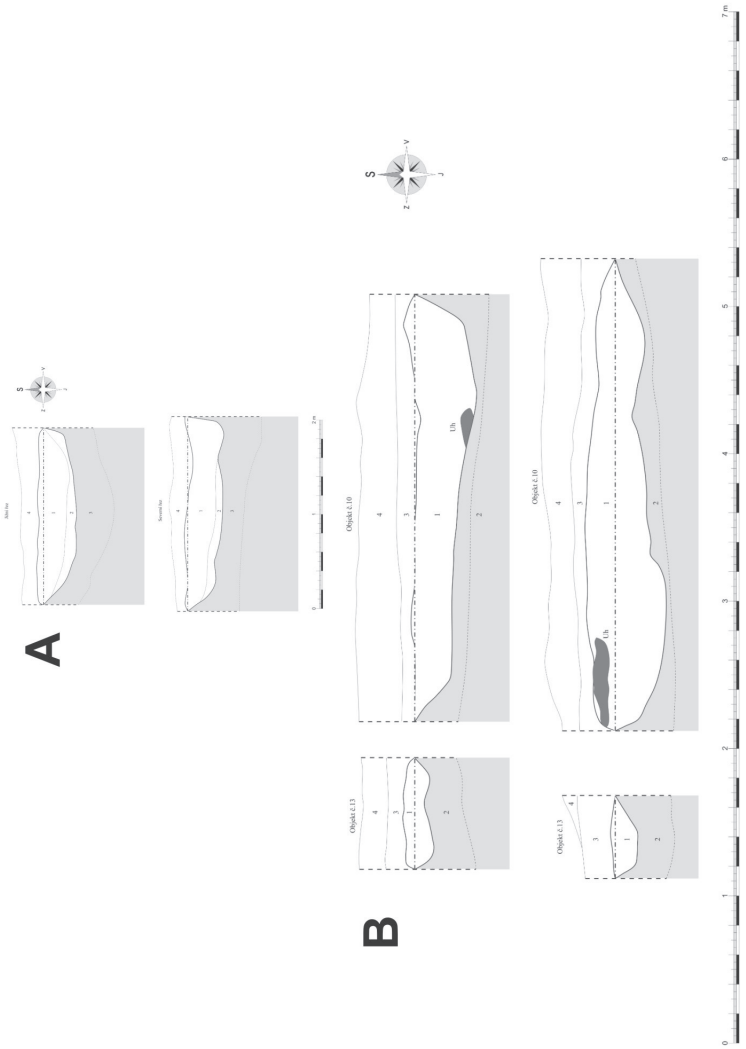

Tab. 13: Libišany. Výzkum č. 1 (část B). A. Objekt 11; B. Objekt 10 a 13.



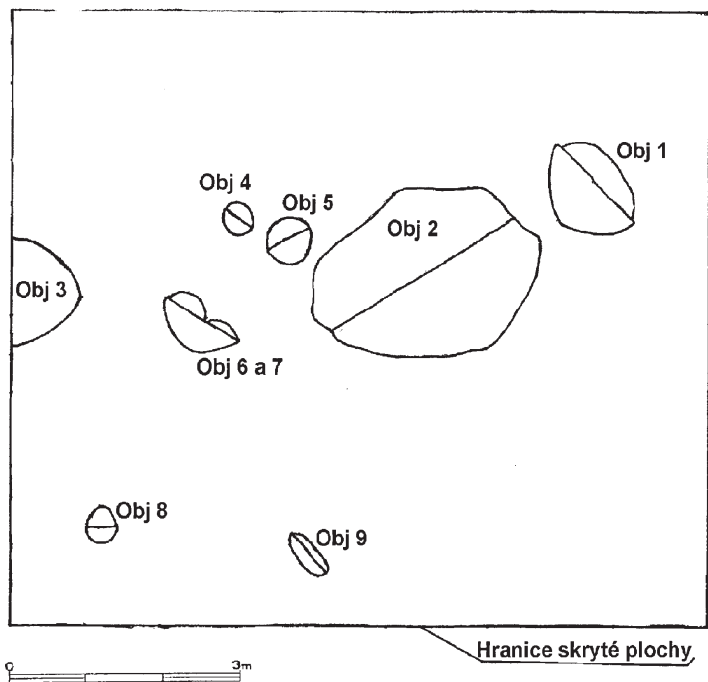

Tab. 14: Libišany. Výzkum č. 2. Plán plochy.

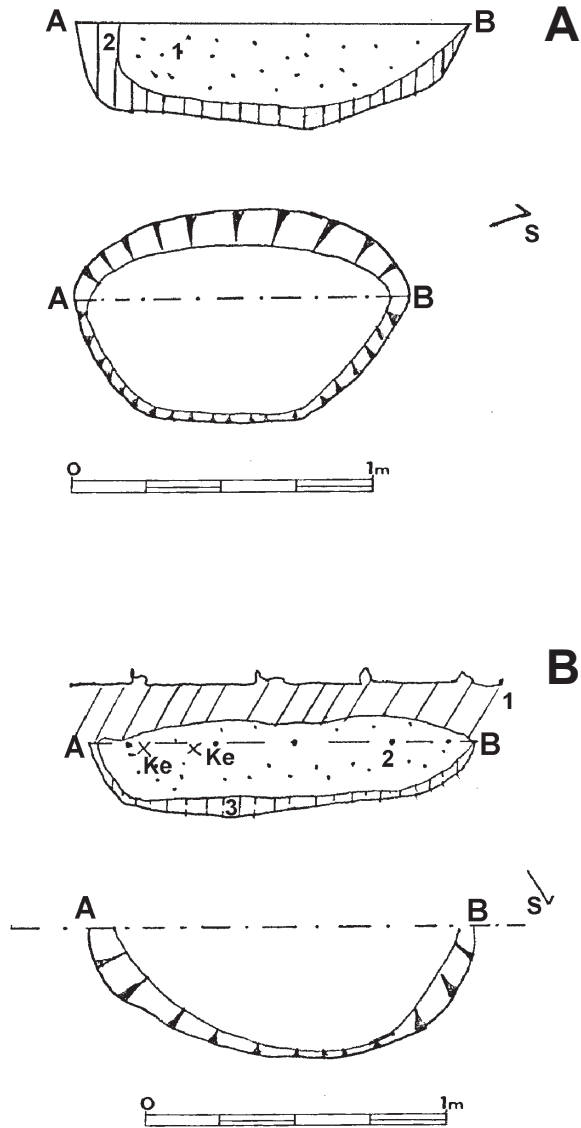

Tab. 15: Libišany. Výzkum č. 2. A. Objekt 1; B. Objekt 3.

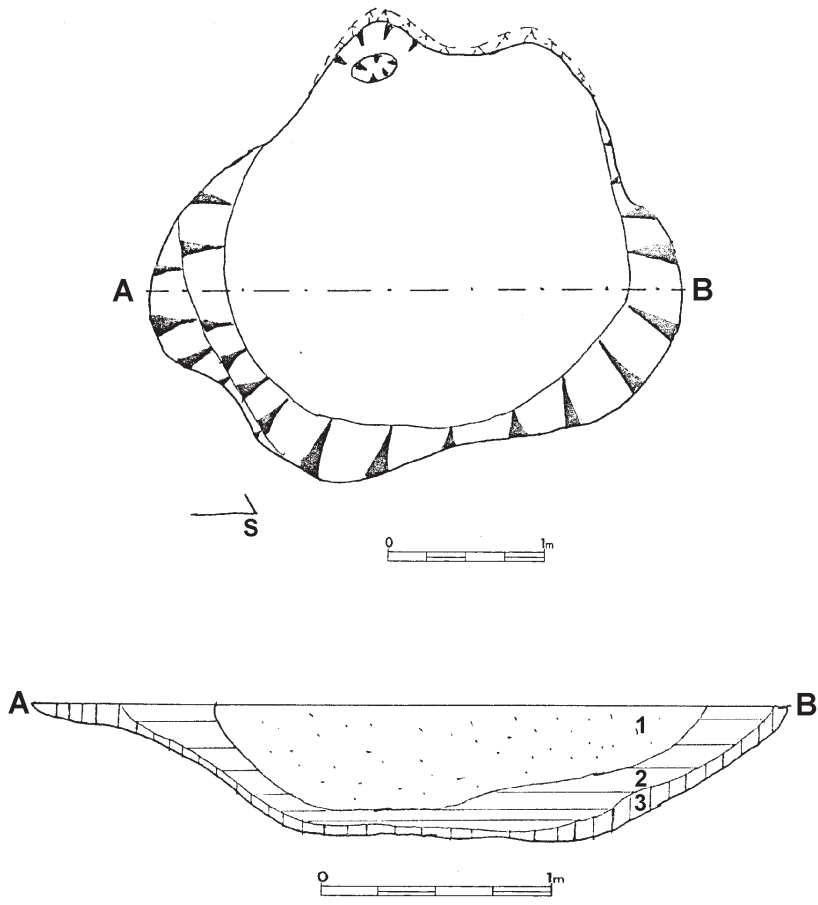

Tab. 16: Libišany. Výzkum č. 2. Objekt 2.

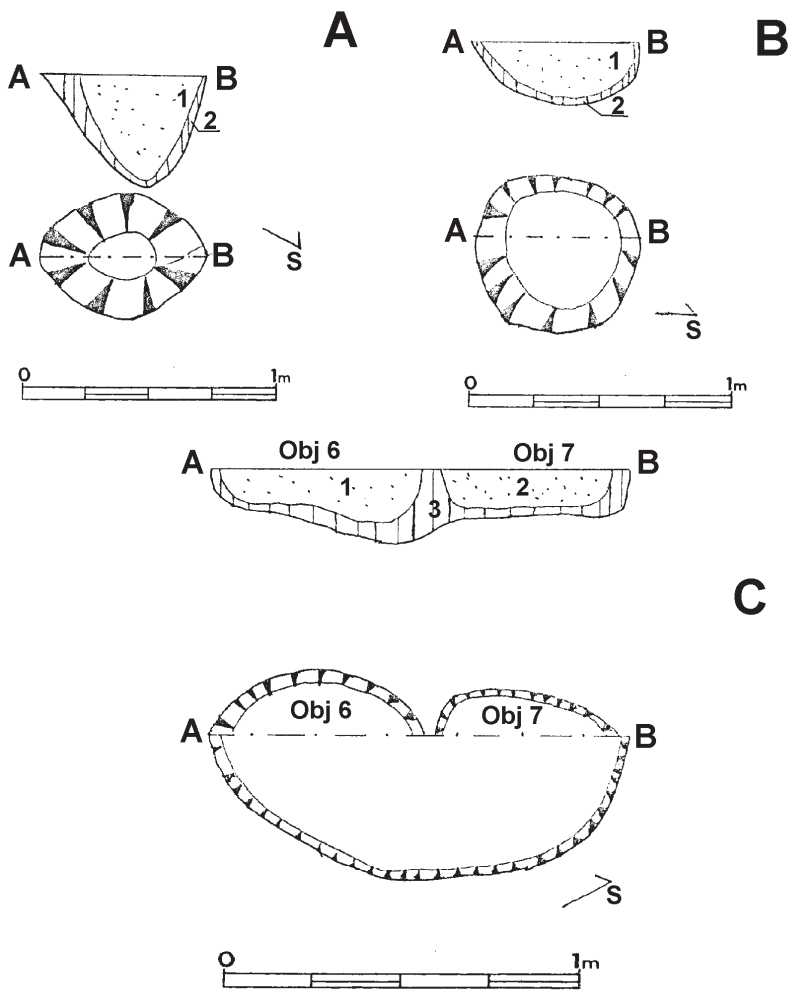

Tab. 17: Libišany. Výzkum č. 2. A. Objekt 4; B. Objekt 5; C. Objekt 6 a 7.

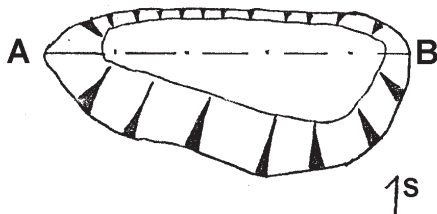
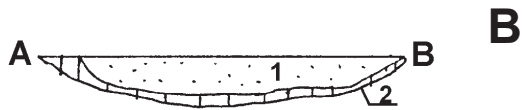
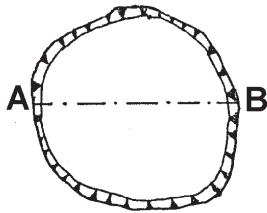
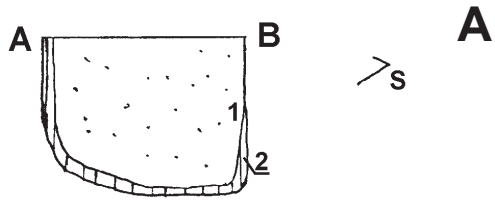

Tab. 18: Libišany. Výzkum č. 2. A. Objekt 8; B. Objekt 9.

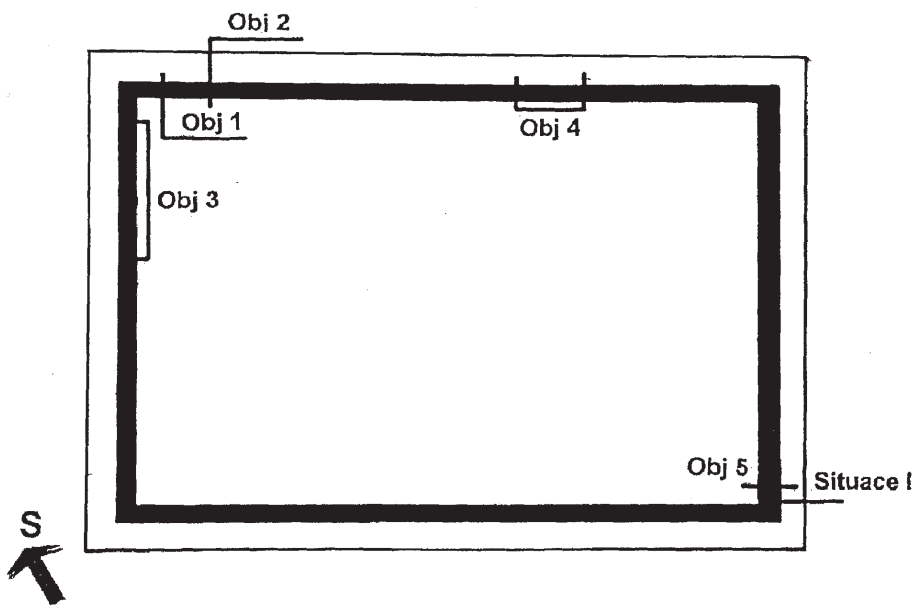

Tab. 19. Libišany. Výzkum č. 3. Výskyt archeologických situací v rámci půdorysu domu.

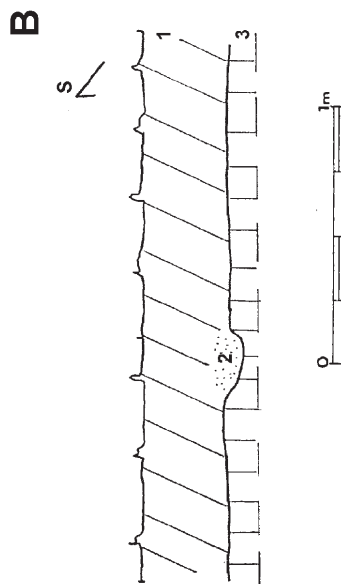
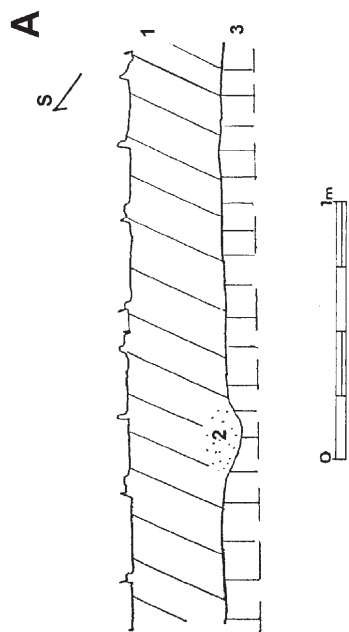

Tab. 20: Libišany. Výzkum č. 3. A. Objekt 1; B. Objekt 2.

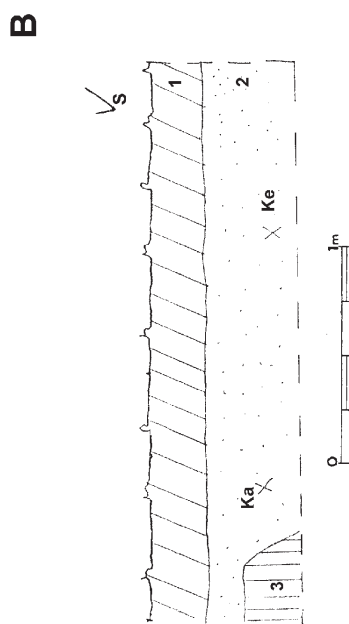
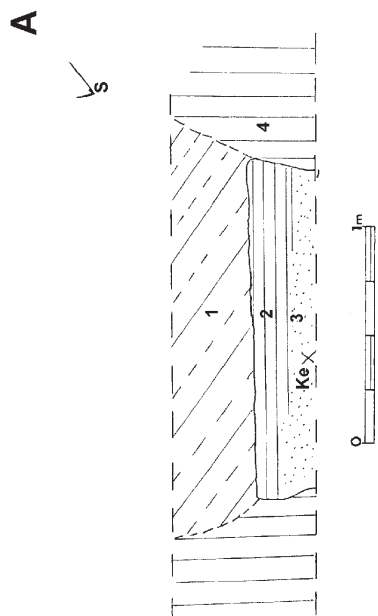

Tab. 21: Libišany. Výzkum č. 3. Objekt 3. A. Objekt v půdorysu rýhy; B. Objekt v profilu rýhy.

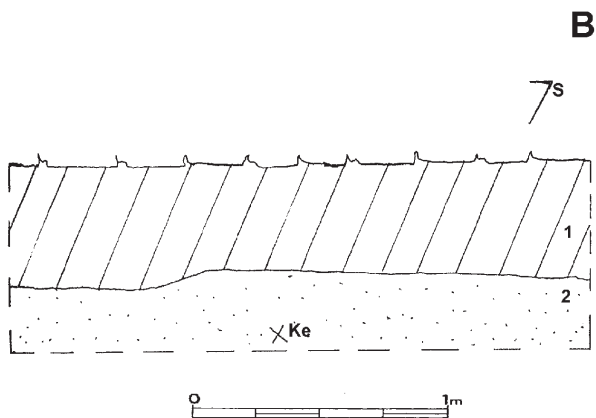
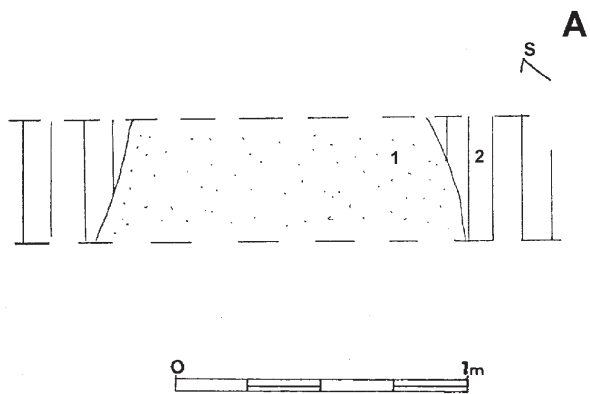

Tab. 22: Libišany. Výzkum č. 3. Objekt 4. A. Objekt v půdorysu rýhy; B. Objekt v profilu rýhy.

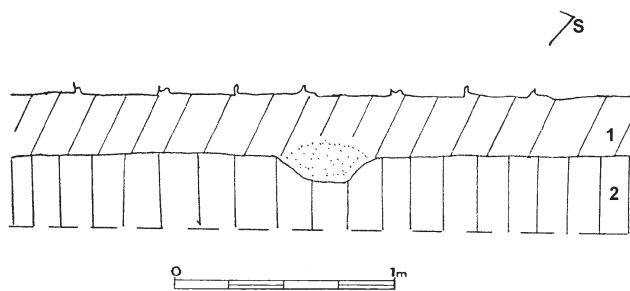

Tab. 23. Libišany. Výzkum č. 3. Objekt 5.



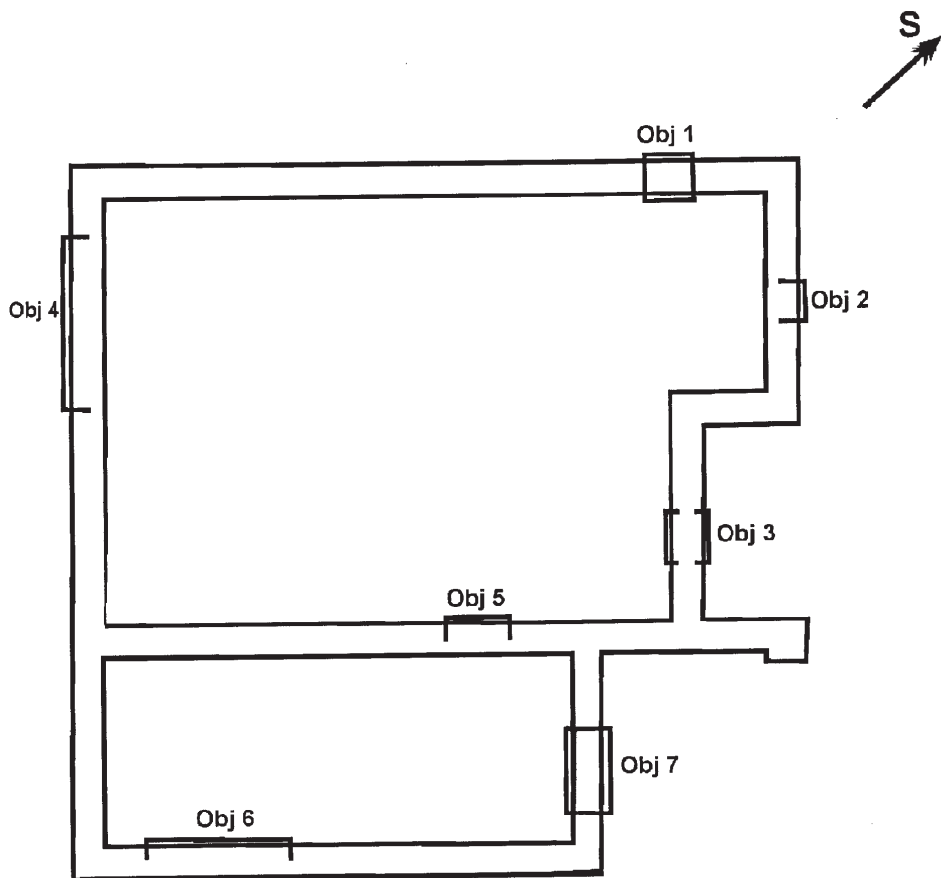

Tab. 24: Libišany. Výzkum č. 4. Výskyt archeologických situací v rámci půdorysu domu.

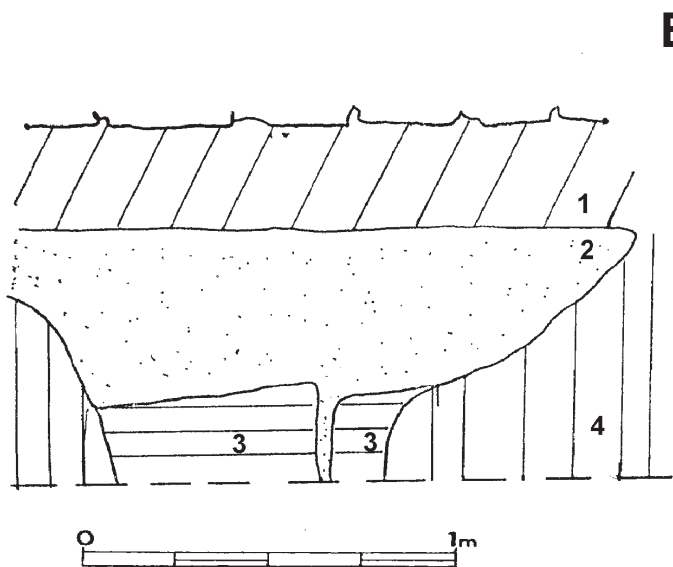
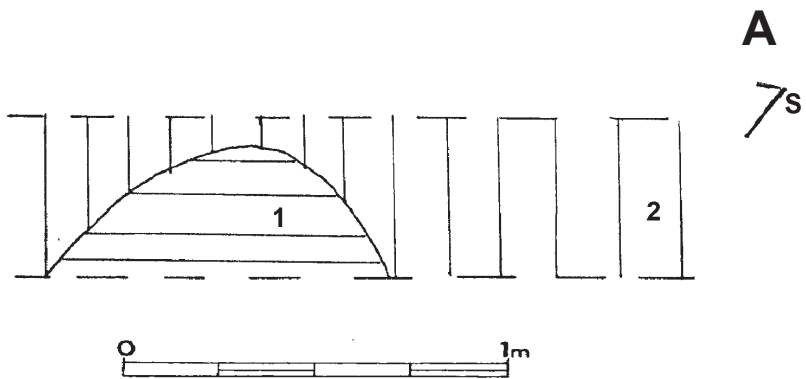

Tab. 25: Libišany. Výzkum č. 4. Objekt 1. A. Objekt v půdorysu rýhy; B. Objekt v profilu rýhy.

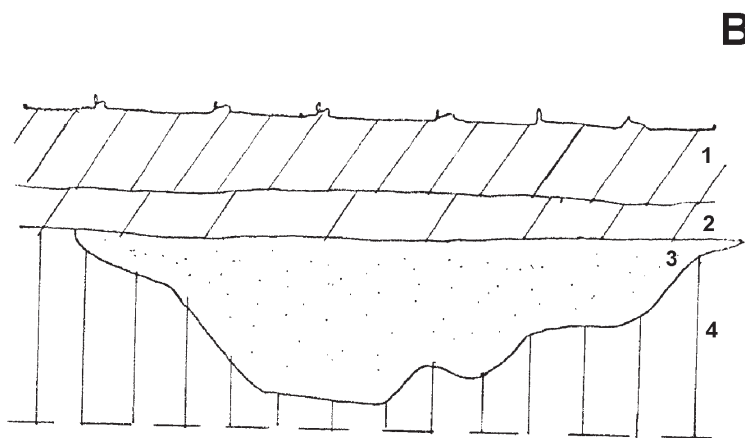
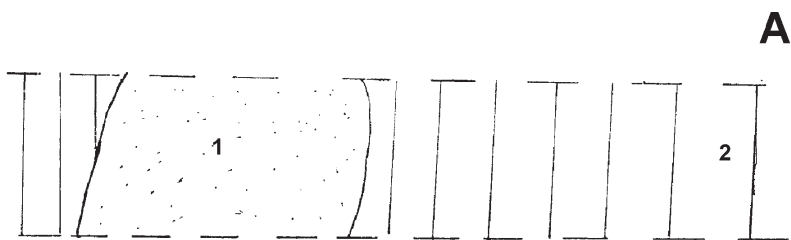

Tab. 26: Libišany, Výzkum č. 4. Objekt 2. A. Objekt v půdorysu rýhy; B. Objekt v profilu rýhy.

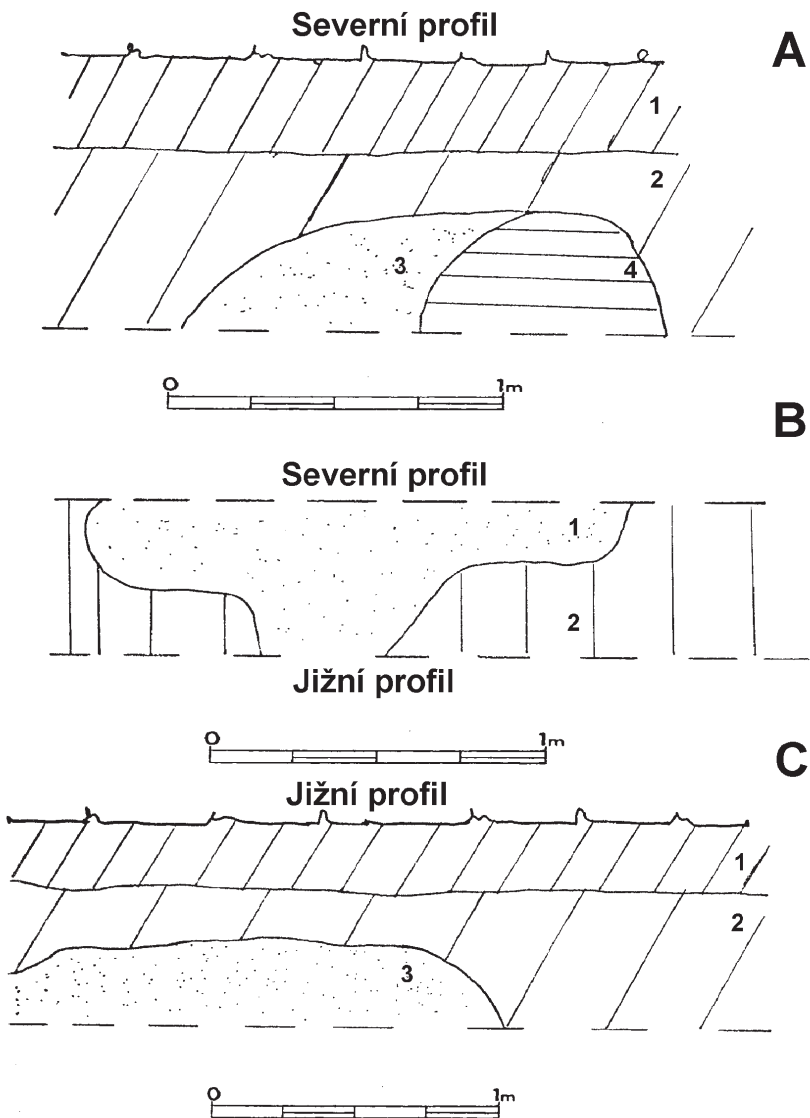

Tab. 27: Libišany. Výzkum č. 4. Objekt 3. A. Objekt v profilu rýhy (severní profil); B. Objekt v půdorysu rýhy; C. Objekt v profilu rýhy (jižní profil).

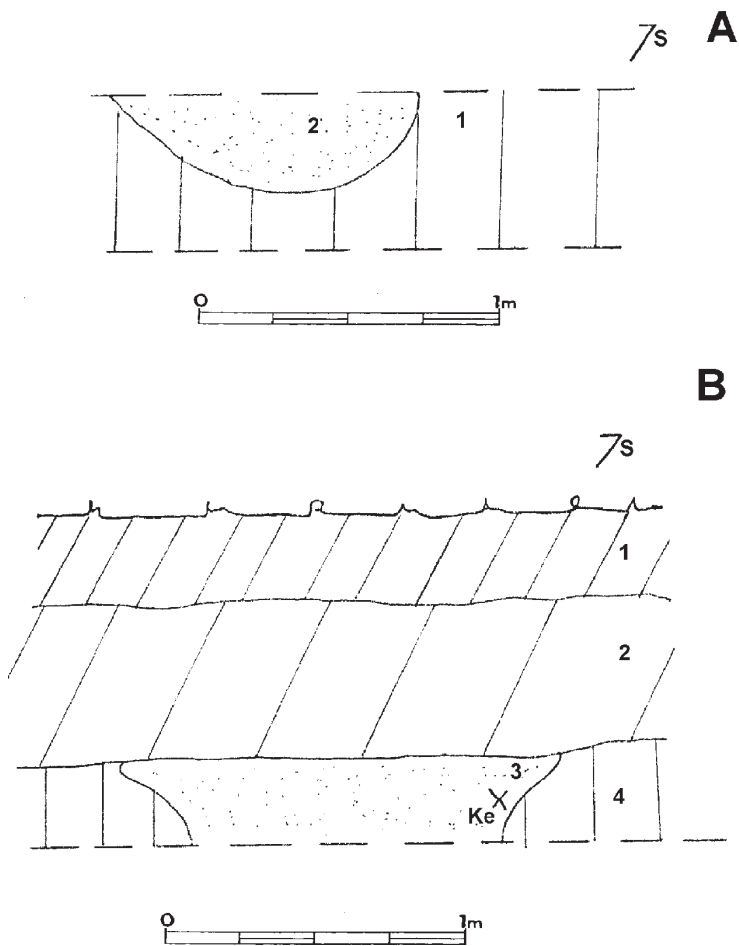

Tab. 28: Libišany. Výzkum č. 4. Objekt 5. A. Objekt v půdorysu rýhy; B. Objekt v profilu rýhy.

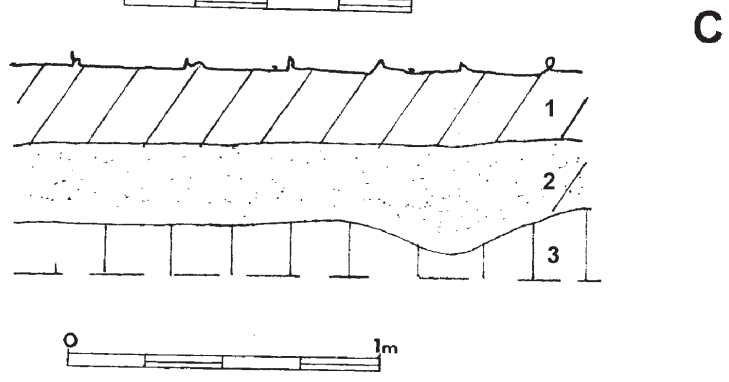
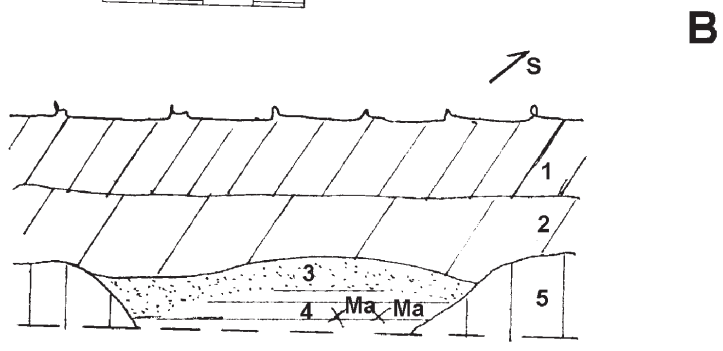
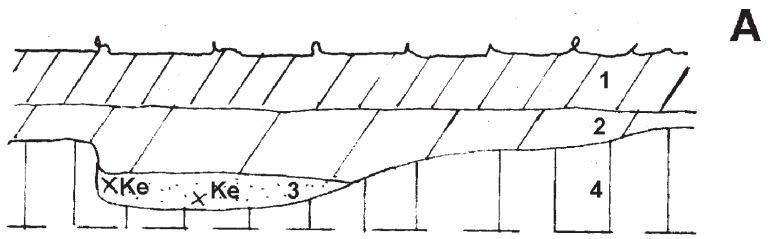

Tab. 29: Libišany. Výzkum č. 4. A. Objekt 4; B. Objekt 6; C. Objekt 7.

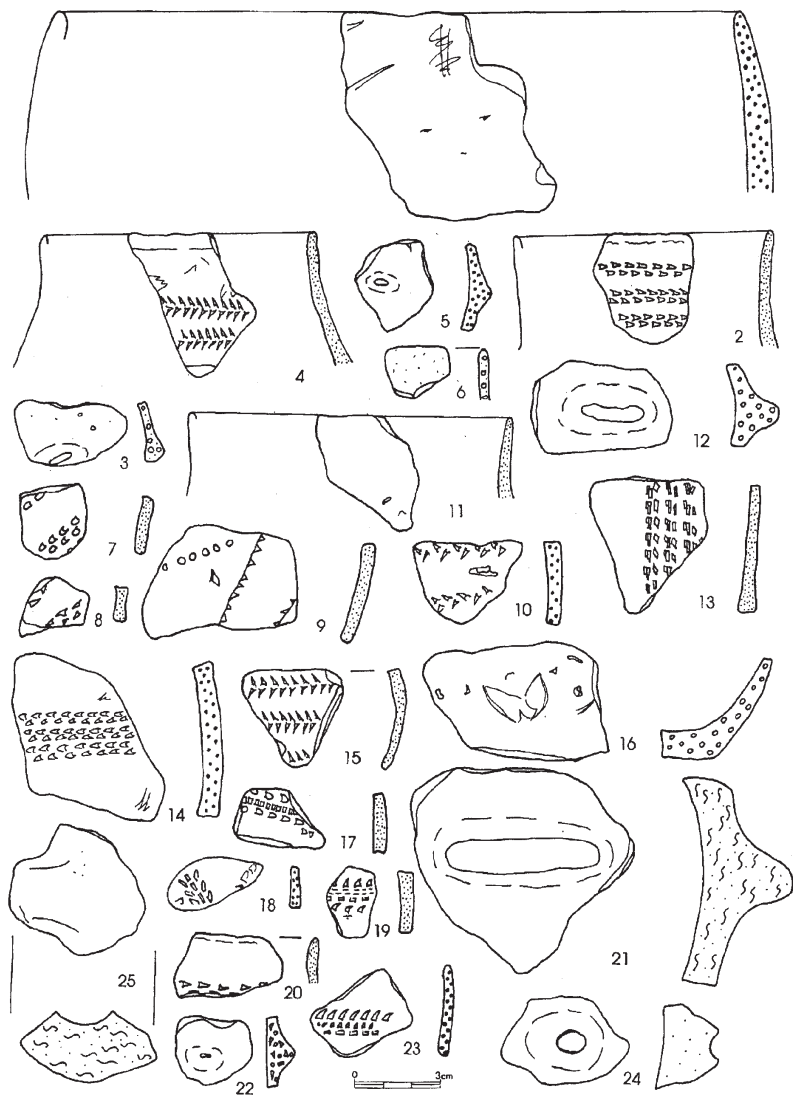

Tab. 30: Libišany. Výběr keramického materiálu. Výzkum č. 1: objekt 4: obr. 21, 24, 25; objekt 7: obr. 4, 6, 11, 14–17; objekt 8: obr. 1, 19, 20, 22, 23; objekt 9: obr. 7, 8, 10, 13, 18; objekt 12: obr. 2, 3; Výzkum č. 2: objekt 2: obr. 9; Výzkum č. 3: objekt 1: obr. 12; Výzkum č. 4: objekt 3: obr. 5.

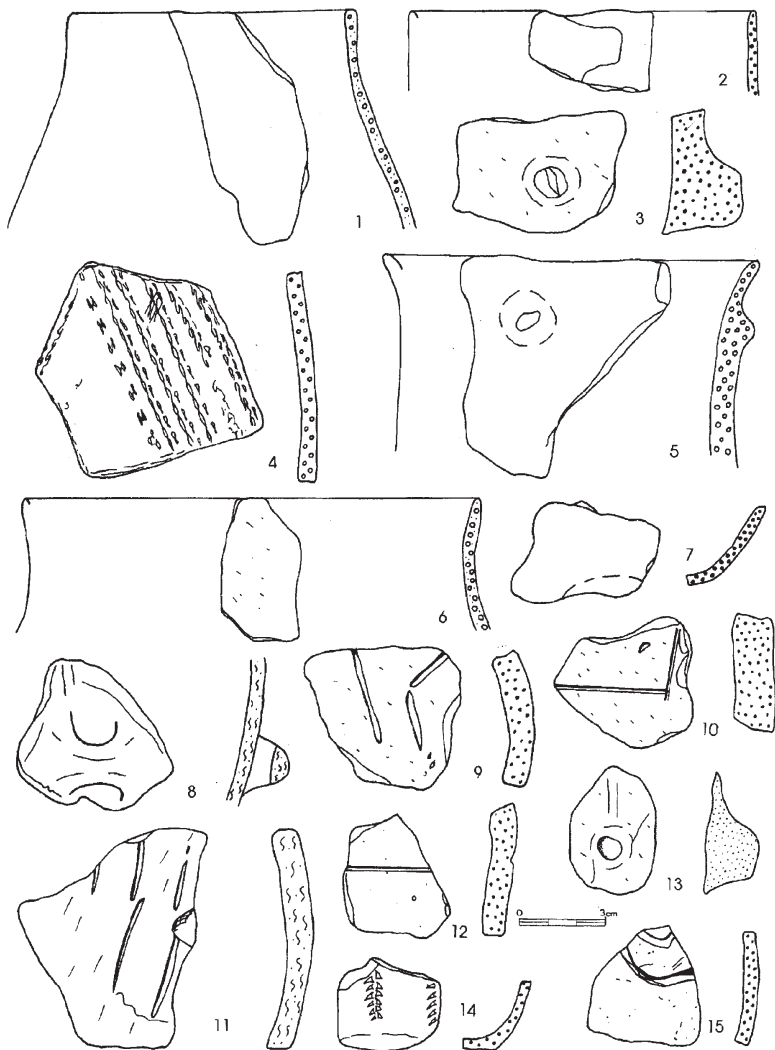

Tab. 31: Libišany. Výběr keramického materiálu. Výzkum č. 1: objekt 8: obr. 1, 2, 6, 7; Výzkum č. 2: objekt 1: obr. 4, 5; objekt 2: obr. 3, 9–13, 15; Výzkum č. 4: objekt 1: obr. 8.



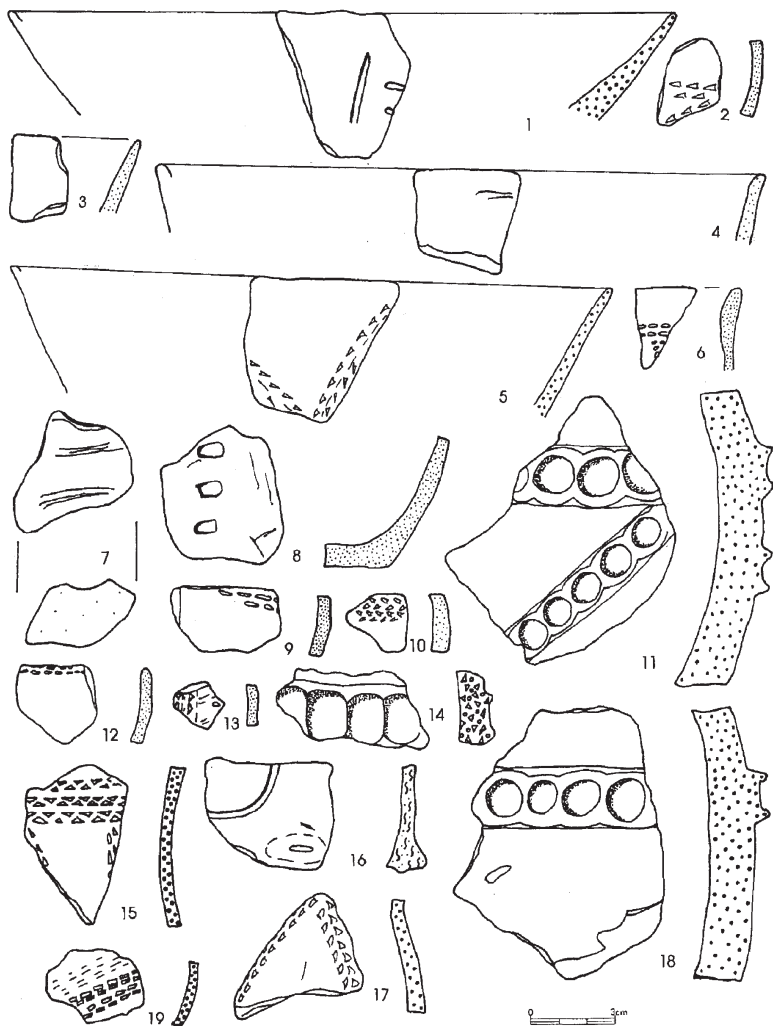

Tab. 32: Libišany. Výběr keramického materiálu. Výzkum č. 1: objekt 4: obr. 7; objekt 7: obr. 5; objekt 8: obr. 6, 8–18; objekt 11: obr. 2; Výzkum č. 2: objekt 2: obr. 1, 3, 4.



Tab. 33: Libišany. Výběr keramického materiálu. Výzkum č. 1: objekt 4: obr. 3; objekt 7: obr. 11; objekt 8: obr. 2; Výzkum č. 2: objekt 2: obr. 1, 4, 5, 7–10; Výzkum č. 3: objekt 1: obr. 6.

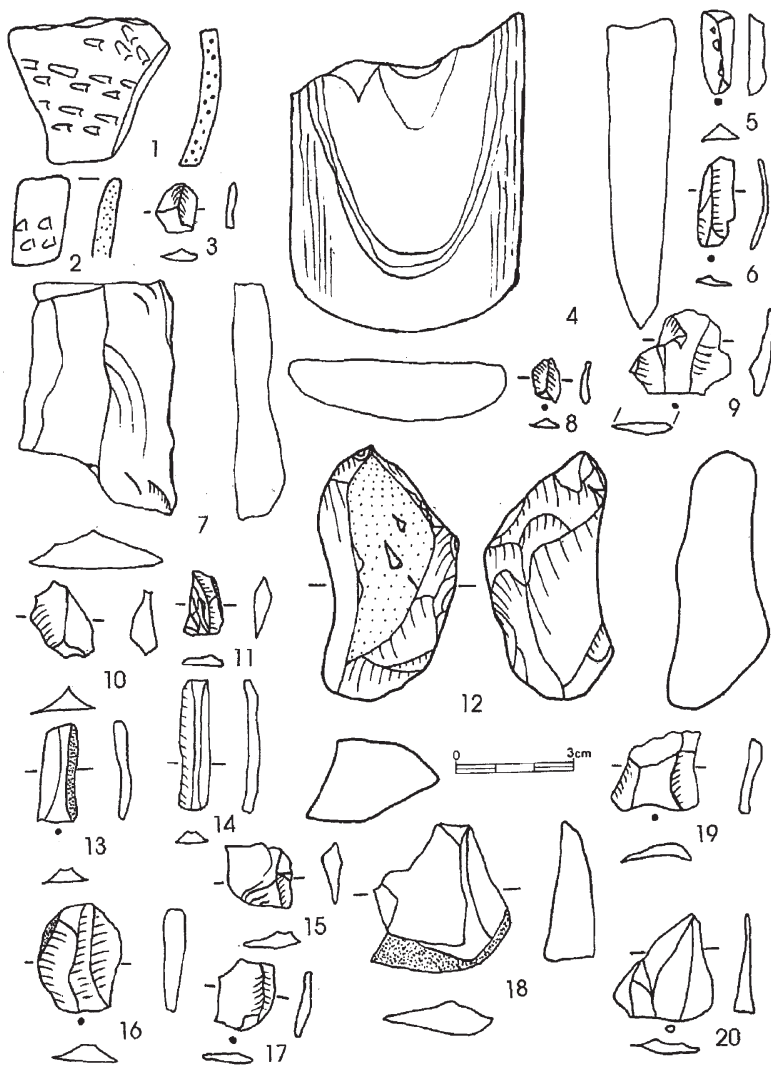

Tab. 34: Libišany. Výběr keramického materiálu a kamenná industrie. Výzkum č. 1: objekt 7: obr. 1, 2, 6, 9, 12, 20; objekt 8: obr. 8, 10, 15–17; objekt 9: obr. 11, 13, 14, 18, 19; objekt 12: obr. 3; Výzkum č. 4: objekt 1: obr. 5, 7; skřívka: obr. 4.

## **CONTRIBUTION ON NEOLITHIC SETTLEMENT OF LIBIŠANY CADASTRAL AREA (PARDUBICE DISTRICT)**

The work deals with processing of Neolithic ceramic materials from a couple of rescue investigations carried out in the recent years in the cadastral area of Libišany in the Pardubice district. The heterogeneous levels of documentation and the overall fragmentation of the investigated areas did not allow for extensive considerations about the structure of the settlement. The ceramic materials were dated and divided into three groups by their origin. The oldest group came from the younger linear ceramics culture (stages II a-d), followed by the least extensively represented late linear ceramics culture (stages IVa, IVb – Šárka stage). The rest of the collection belongs to the pierced ceramics culture, or more accurately to the younger stage of this culture (stage IV). The collection of cleft products obtained from several objects does not deviate from the typical features of the existing collections of cleft products in the Pardubice district. A small proportion of the material of the ceramic products is represented by the local raw material – porcelanite of Kunětická hora. The only exception is represented by the broken young Palaeolithic blade, which might belong to a lower layer, partly disturbed by the Neolithic objects. The work is a contribution to the long-term research project into Neolithic settlement of the Pardubice region.